

**MANUAL DE UTILIZARE  
FOARFECA DE GRADINA BRUSHLESS FARA  
ACUMULATOR SI INCARCATOR MAX 20V POWER  
EVOTOOLS**

## Parti componente

1. Cutit fix
2. Buton taiere
3. Intrerupator ON/OFF
4. Surub inbus
5. Piulita ax
6. Cutit mobil

Accesorii incluse

- 1x recipient ulei
- 1 x piatra ascutit
- 1 x cheie

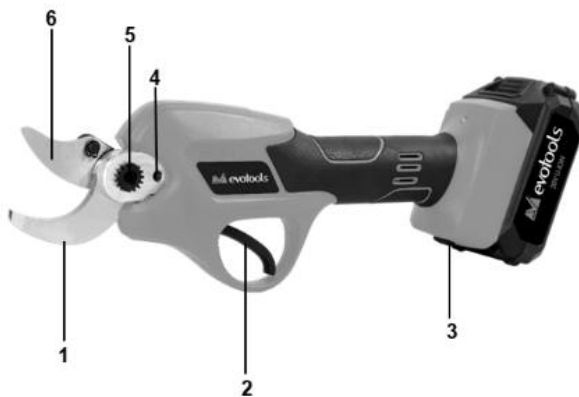

## Date tehnice

Cod produs	682649
Tensiune	MAX 20V
Diametru maxim de taiere	30 mm
Viteza de taiere	30 taieturi/min
Clasa de izolatie	III
Timp de lucru	~ 3 ore
Masa neta	~ 1 kg

**Acumulatorul si incarcatorul nu sunt inclusi!**

**Va multumim pentru achizitionarea acestui produs EVOTOOLS, fabricat conform celor mai inalte standarde de siguranta si de functionare. Pastrati acest manual pentru consultari ulterioare.**



**Avertizare! Pentru siguranta dumneavoastra cititi cu atentie acest manual si instructiunile generale de siguranta inaintea utilizarii echipamentului. Nerespectarea acestor reguli poate avea ca rezultat producerea electrocutarilor, a incendiilor si/sau a ranirilor personale.**

## **Masuri de siguranta generale pentru uneltele electrice**

### **Zona de lucru**

- Pastrati zona de lucru curata si bine iluminata. Zonele intunecate pot crea accidente.
- Nu utilizati produsul in zonele cu potential exploziv, de exemplu in prezenta lichidelor, gazelor sau particulelor inflamabile. Uneltele electrice genereaza scantei care pot aprinde aceste materiale.
- Nu lasati copiii sau persoanele neautorizate in zona de lucru. Distragerea atentiei poate cauza pierderea controlului.

### **Masuri de siguranta pentru uneltele electrice**



**ATENTIE! VERIFICATI INTOTDEAUNA CA TENSIUNEA DE ALIMENTARE SA CORESPUNDA CU CEA INSCRISA PE PLACUTA PRODUSULUI.**

- Nu folositi unelte electrice cu mainile ude.
- Inspectati vizual uneltele electrice inainte de a le porni. Nu folositi unelte electrice deteriorate.
- Inainte de utilizare, verificati ca toate suruburile sa fie bine stranse, iar accesoriile sa fie montate si fixate corect.
- Folositi doar accesorii compatibile. Nu incercati sa folositi sau sa adaptati accesorii incompatibile sau improvizatii.
- Evitati pornirile accidentale. Nu folositi unelte electrice ale caror intreruptoare nu functioneaza corespunzator.
- Nu utilizati produsul in conditii de ploaie sau umiditate excesiva. Patrunderea apei in interiorul acestuia creste riscul unui scurtcircuit.
- Nu suprasolicitati produsul! Acesta poate fi folosit in conditii de siguranta daca sunt respectati parametrii de exploatare care il caracterizeaza. Nu utilizati unelte electrice cu un alt scop fata de cel pentru care sunt destinate.

### **Masuri de siguranta personala**



- Consultati obligatoriu manualul de instructiuni inainte de instalarea, punerea in functiune sau intretinerea produsului.
- Intotdeauna utilizati o imbracaminte adecvata. Nu purtati haine largi sau bijuterii. Daca aveti parul lung, acesta trebuie legat. Apare riscul prinderii acestora de catre partile componente ale masinii aflate in miscare
- In timpul utilizarii este obligatoriu sa purtati echipament de protectie: ochelari de protectie, manusi cu protectie impotriva taierii si bocanci de protectie cu aderenta sporita.

- Este **INTERZISA** utilizarea in ploaie si/sau in conditii de umezeala.
- Nu folositi unelte electrice daca sunteti oboseit, sub influenta alcoolului, drogurilor sau a medicamentelor care va pot afecta capacitatea de concentrare
- Faceti pauze ori de cate ori este nevoie. Utilizarea continua pe perioade lungi de timp a uneltelor electrice poate provoca o stare de oboseala care poate duce la accidente.
- Opriti uneltele electrice atunci cand nu le folositi.

### **Service**

- Repararea trebuie realizata numai de catre personal autorizat prin inlocuirea cu accesorii si piese de schimb originale pentru a se evita producerea accidentelor datorate reparatiilor necorespunzatoare.

### **Masuri de siguranta specifice foarfecii de gradina**

- Inspectati cutitele inainte de fiecare utilizare. Daca acestea sunt deteriorate (ciobite, deformatate, crapate, uzate, etc.), nu utilizati produsul. Inlocuiti cutitele deteriorate.
- Utilizati produsul cu o singura mana tinandu-l ferm de maner astfel incat sa puteti actiona cu usurinta tragaciul si sa aveti un control bun asupra produsului.
- In timpul utilizarii nu apropiati cealalta mana de cutite. Nu tineti creanga pe care doriti sa o taiati cu cealalta mana.
- Asigurati-va ca in timpul taierii aveti o stabilitate buna, nu exista riscul de a va dezechilibra sau de a aluneca si ca detineti controlul asupra produsului. Nu taiati crengi ale caror pozitii necesita sa va intindeti excesiv pentru a realiza taierea. Nu va urcati in copaci pentru a taia crengi.
- Inainte de utilizare verificati temeinic zona de lucru astfel incat sa nu existe fire electrice pe care le-ati putea taia.
- Asigurati-va ca vedeti clar creanga pe care doriti sa o taiati, inclusiv punctul de taiere. Nu taiati "in orb" si in niciun caz nu apropiati mana pe care nu o folositi de zona de taiere.
- Daca s-au blocat cutitele in timpul taierii, opriti imediat functionarea produsului cu ajutorul intrerupatorului On/Off. Pentru o mai mare siguranta, decuplati acumulatorul din produs. Nu incercati sa deblocati cutitele cu produsul in stare de functionare.
- Nu taiati alte materiale in afara celor mentionate in acest manual de utilizare.
- Nu transportati produsul tinand degetul pe tragaci.
- Folositi doar piese si consumabile compatibile cu produsul. Nu incercati sa montati piese si consumabile incompatibile si/sau sa faceti improvizatii.

### **Masuri de siguranta pentru incarcatoare si acumulatori**

- Conectati incarcatorul numai la reseaua de 230V . Reincarcati acumulatorii numai cu incarcatorul specificat.
- Utilizati produsul exclusiv impreuna cu acumulatorii specificati. Atunci cand acumulatorul nu este in uz, pastrati-l ferit de alte obiecte metalice,agrafe de birou, monede, chei, cuie, suruburi sau alte obiecte metalice mici, care pot face o conexiune de la un terminal la altul. Scurtcircuitarea bornelor acumulatorului poate determina arsuri sau un incendiu.
- Evitati supraincarea acumulatorilor. In momentul in care acumulatorul este incarcat complet, opriti incarcarea.
- Este interzisa descarcarea completa a acumulatorilor, precum si depozitarea acestora pe termen lung in stare descarcata.

### **Domeniu de utilizare**

Foarfece de gradina este destinata taierii ramurilor cu diametrul de maxim 30 mm pentru lemn, in scopul toaletarii arbustilor, gardului viu, copacilor si vitei de vie.

**NU ESTE PROIECTATA PENTRU UZ INDUSTRIAL!**

## Pregatirea pentru punerea in functiune



**ATENȚIE! ÎNAINTE DE ORICE INTERVENȚIE DE ASUPRA PRODUSULUI, ASIGURAȚI-VA CA AȚI DECONECTAT ACUMULATORUL DIN PRODUS.**

### Montarea / demontarea acumulatorului

Verificați poziționarea corectă a acumulatorului în compartimentul acestuia, înainte de a-l introduce. Împingeți acumulatorul. Introducerea acumulatorului trebuie să se realizeze cu ușurință. Fixarea acumulatorului în poziția corectă presupune auzirea unui clic.  
Pentru scoaterea acumulatorului apăsați butonul de deblocare de pe acesta și trageți ușor de acumulator până îl scoateți complet.

## Utilizare



**ATENȚIE! ÎN CAZUL ÎN CARE APAR ZGOMOTE ANORMALE ÎN FUNCȚIONARE OPRITI IMEDIAT UNEALTA ȘI ADRESAȚI-VA UNUI SERVICE AUTORIZAT PENTRU CONSTATĂRI ȘI REPARAȚII.**

### Pornire /oprire

Pentru pornirea unelei apăsați lung întrerupătorul (3) până când se aprinde ledul roșu și se aude un bip lung. Apăsați scurt pe butonul de tăiere (2) de două ori. În acest moment produsul este pregătit pentru funcționare.

Pentru a realiza tăierea unei ramuri, poziționați cutitul fix (1) pe punctul de tăiere și apăsați complet butonul de tăiere (2). Cutitul mobil (6) va realiza o cursă completă și va tăia ramura, apoi va reveni în poziția deschis.



**ATENȚIE! NU APROPIAȚI MÂNĂ PE CARE NU O FOLOSITI PENTRU A CONTROLA PRODUSUL DE ZONA DE TĂIERE! PERICOL DE TĂIERE!**



**ATENȚIE! DACA NU REUȘIȚI TĂIEREA RAMURII DINTR-O SINGURĂ ÎNCERCARE ÎNSEAMNĂ CA DIAMETRUL ȘI/SAU TĂRIA LEMNULUI SUNT ÎN AFARA INTERVALULUI DE FUNCȚIONARE A PRODUSULUI! NU ÎNCERCAȚI SĂ CONTINUAȚI TĂIEREA DEOARECE PUTEȚI DETERIORA PRODUSUL!**

Pentru oprirea funcționării produsului, apăsați lung întrerupătorul On/Off (3). Ledul aprins se va stinge, ceea ce indică oprirea funcționării. Puteți opri funcționarea produsului și prin decuplarea acumulatorului.

IMPORTANT! După un timp de nefolosire a produsului, acesta se va opri automat.

## Curățare



**ATENȚIE! ÎNAINTE DE ORICE INTERVENȚIE ASUPRA ECHIPAMENTULUI, DECONECTAȚI ACUMULATORUL.**

### Curățare

- Pastrați curate fantele de ventilație ale carcasei pentru a preveni supraîncălzirea motorului
- Regulat, de preferat după fiecare utilizare curățați produsul cu o carpa moale, uscată. Dacă murdăria persistă, utilizați o carpa umezită într-o soluție de apă și săpun
- Nu utilizați solvenți (ca de exemplu: petrol și derivați, alcool) întrucât aceștia pot deteriora părțile din plastic.

## Intretinere



**ATENTIE! INAINTE DE ORICE INTERVENTIE ASUPRA ECHIPAMENTULUI, DECONECTATI ACUMULATORUL.**

### Ascutirea cutitelor



**ATENTIE! CUTITELE POT PROVOCA LEZIUNI GRAVE! PURTATI INTOTDEAUNA MANUSI CU PROTECTIE IMPOTRIVA TAIERII ATUNCI CAND INTERVENITI ASUPRA LOR!**

Pe masura ce utilizati produsul, nivelul de ascutire a cutitelor se poate reduce. Acest lucru este normal. Atunci cand este necesara ascutirea cutitelor (eficienta de taiere scade), folositi piatra de ascutire inclusa in pachet realizand miscari ample asupra taisurilor cutitelor.

### Lubrifierea axului

Axul cutitelor trebuie lubrifiat periodic. Inainte de prima utilizare este necesara lubrifierea axului. Ulterior, cel putin o data pe luna, este necesara lubrifierea axului. De asemenea, inainte de depozitare, in cazul unei neutilizari pe o perioada mai mare de timp, este necesara lubrifierea axului.

Pentru lubrifierea axului procedati astfel: desfaceti capacul recipientului de ulei lubrifiere ax si apasati cu acul orificiul de lubrifiere ax apasand usor pe recipient astfel incat sa curga in interior cateva picaturi de ulei. Stergeti eventualele urme de ulei de pe exteriorul produsului cu o carpa uscata. Pastrati recipientul de ulei inchis.

### Lubrifierea angrenajului

Angrenajul care asigura miscarea cutitului mobil (6) trebuie lubrifiat cu vaselina.

Verificarea lubrifierii angrenajului este necesara la fiecare 6 luni sau dupa o perioada mai lunga de depozitare.

Folositi cheia imbus inclusa pentru slabirea surubului (4). Desfaceti complet piulita axului (5).

Scoateti axul. Desfaceti suruburile capacului de angrenaj folosind o surubelnita (+) si scoateti capacul. Verificati ca roata dintata si coroana dintata sa fie bine lubrifiate cu vaselina. Daca observati particule straine (praf, rumegus, etc.) curatati angrenajul si aplicati vaselina pe roata dintata si coroana dintata. Remontati urmand pasii de demontare in sens invers.

## Depozitare

- Intotdeauna inainte de depozitarea produsului, curatati carcasa cu o carpa putin umezita in apa cu sapun.
- Depozitati produsul intr-un spatiu inaccesibil copiilor intr-o pozitie stabila si sigura intr-un loc racoros si uscat, evitand temperaturile prea ridicate sau scazute.
- Protejati produsul de actiunea directa a razelor solare si pastrati-l intr-un loc intunecos, daca este posibil.
- Nu pastrati produsul ambalat in folie sau in pungă de plastic pentru a evita acumularea umiditatii.
- Asigurati-va ca acumulatorii sunt incarcati inaintea depozitarii. Este interzisa depozitarea acumulatorilor in stare descarcata.
- In cazul depozitarii pe durate lungi de timp, reincarcati acumulatorii la fiecare 6 luni.



Acest produs este un echipament electric si electronic (EEE). Conform prevederilor Directivei 2012/19/UE si OUG 5/2015, este interzisa eliminarea deseurilor de echipamente electrice si electronice (DEEE) ca deseuri municipale nesortate. Acestea pot afecta mediul si sanatatea umana ca urmare a prezentei substantelor periculoase pe care le contin. Predati DEEE la un centru autorizat de colectare si reciclare a DEEE.

**USER MANUAL**  
**CORDLESS BRUSHLESS GARDEN SHEARS WITHOUT**  
**BATTERY AND CHARGER MAX 20V POWER**  
**EVOTOOLS**

### Component parts

1. Fixed blade
2. Trigger
3. ON/OFF switch
4. Allen screw
5. Blade nut
6. Moving blade

Included accessories  
 - 1 x oil container  
 - 1 x sharpening stone  
 - 1 x wrench

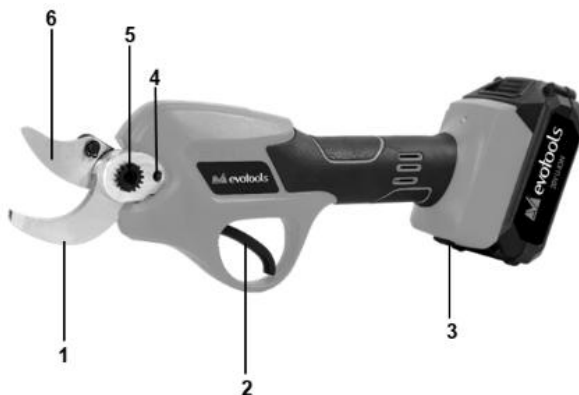

### Technical data

Product code	682649
Voltage	MAX 20V
Maximum cutting diameter	30mm
Cutting speed	30 cuts/min
Insulation class	III
Operating time	~ 3 hours
Net weight	~ 1kg

**Battery and charger are not included!**

Thank you for purchasing this EVOTOOLS product, manufactured to the highest safety and performance standards.  
Keep this manual for future reference.



**Warning !** For your safety, carefully read this manual and the general safety instructions before using the equipment. Failure to follow these rules may result in electric shock, fire and/or personal injury.

## General safety precautions for power tools

### Work area

- Keep your work area clean and well-lit. Cluttered or dark areas invite accidents.
- Do not operate the product in potentially explosive atmospheres, such as in the presence of flammable liquids, gases, or dust. Power tools create sparks which may ignite these materials.
- Keep children and bystanders away while operating the equipment. Distractions may cause loss of control.

### Electrical & Personal Safety



**WARNING! ALWAYS CHECK THAT THE SUPPLY VOLTAGE CORRESPONDS TO THAT INDICATED ON THE PRODUCT NAMEPLATE.**

- Do not operate power tools with wet hands.
- Visually inspect power tools before use. Do not use damaged power tools.
- Before use, ensure that all fasteners are secure and accessories are correctly mounted.
- Use only compatible accessories. Do not attempt to modify the tool or use improvised accessories.
- Avoid accidental starts. Do not use power tools if the switch does not function correctly.
- Do not expose the product to rain or excessive humidity. Water entering a power tool increases the risk of electric shock or short circuit.
- Do not overload the product. It can be used safely only if the rated operating parameters are respected. Do not use power tools for purposes other than those for which they are intended.

### Personal safety measures



- Read the manual: Always consult the instruction manual before installing, operating, or maintaining the product.
- Appropriate clothing: Always wear suitable clothing. Do not wear loose clothing or jewelry. Long hair must be tied back to avoid the risk of it getting caught in moving parts.
- Protective equipment: During use, it is mandatory to wear personal protective equipment (PPE): safety glasses, cut-resistant gloves, and safety boots with enhanced grip.
- Environmental conditions: It is PROHIBITED to use the tool in rain or wet conditions.
- Operator health: Do not use power tools if you are tired or under the influence of alcohol, drugs, or medication that may affect your concentration or reaction time.

- Fatigue management: Take breaks whenever necessary. Continuous use of power tools for long periods can cause fatigue, which may lead to accidents.
- Power off: Always turn off the power tool when not in use.

### Service

- Repairs must be carried out only by **qualified personnel** using **identical replacement parts** to avoid accidents and ensure the continued safety of the tool.

### Safety measures specific to garden shears

- Blade Inspection: Inspect the blades before each use. If they are damaged (chipped, deformed, cracked, or worn), do not use the product. Replace damaged blades immediately.
- Single-hand Operation: Use the product with one hand, holding it firmly by the handle so that you can easily pull the trigger and maintain full control.
- Hand Safety: Keep your free hand away from the blades during use. Do not hold the branch you are cutting with your other hand.
- Stable Footing: Ensure you have good footing while cutting to avoid losing your balance or slipping. Do not overstretch to make a cut. Do not climb trees to cut branches.
- Work Area Check: Before use, thoroughly check the work area for hidden electrical wires or other hazards.
- Clear Visibility: Ensure you have a clear view of the branch and the exact cutting point. Do not cut "blindly" and never place your non-dominant hand near the cutting area.
- Jammed Blades: If the blades become jammed, immediately stop the product using the ON/OFF switch. For maximum safety, disconnect the battery before attempting to unblock the blades.
- Restricted Use: Do not cut materials other than those specified in this manual.
- Safe Carrying: Do not carry the product with your finger on the trigger.
- Compatibility: Use only parts and accessories compatible with the product. Do not attempt to install incompatible parts or make any modifications.

### Safety precautions for chargers and batteries

- Connect the charger only to a 230V mains supply. Recharge the batteries only with the specified charger.
- When the battery is not in use, keep it away from metal objects (paper clips, coins, keys, nails, screws) that can bridge the terminals. Short-circuiting the battery terminals can cause burns or fire.
- Avoid overcharging the batteries. Once fully charged, disconnect the battery from the charger.
- It is prohibited to completely discharge the batteries or store them for long periods in a discharged state.

### Intended of use

Garden shears are designed to cut branches with a maximum diameter of 30 mm for wood, specifically for trimming shrubs, hedges, trees, and vines.

**NOT DESIGNED FOR INDUSTRIAL USE!**

### Preparation for use



**WARNING! BEFORE PERFORMING ANY MAINTENANCE OR ADJUSTMENTS ON THE PRODUCT, ENSURE THAT THE BATTERY HAS BEEN DISCONNECTED.**

### **Installing / removing the battery**

Check the alignment of the battery with the battery compartment before inserting it. Slide the battery in until it is securely seated. You should hear a "click" when the battery is correctly locked into position.

Press the battery release button and gently pull the battery out until it is completely removed from the tool.

### **Use**



**ATTENTION! IF ABNORMAL NOISES OCCUR DURING OPERATION, STOP THE TOOL IMMEDIATELY AND CONTACT AN AUTHORIZED SERVICE CENTER FOR INSPECTION AND REPAIRS.**

#### **On/off**

To start the tool: Press and hold the ON/OFF switch (3) until the red LED lights up and a long beep is heard.

To activate the blades: Briefly press the trigger (2) twice. The tool is now ready for operation.

To cut: Position the fixed blade (1) at the cutting point and fully pull the trigger (2). The moving blade (6) will complete a full stroke to cut the branch and then return to the open position.



**WARNING! DO NOT PLACE YOUR FREE HAND NEAR THE CUTTING AREA! DANGER OF SEVERE INJURY!**



**ATTENTION! IF YOU CANNOT CUT A BRANCH IN A SINGLE ATTEMPT, IT MEANS THE DIAMETER OR HARDNESS OF THE WOOD EXCEEDS THE TOOL'S OPERATING CAPACITY. DO NOT PERSIST, AS THIS MAY DAMAGE THE PRODUCT!**

To turn off the product, press and hold the On /Off switch (3). The lit LED will turn off, indicating that the product is down. You can also turn off the product by disconnecting the battery.

**IMPORTANT!** After a period of inactivity, the tool will automatically shut down for safety.

### **Cleaning**



**WARNING! BEFORE PERFORMING ANY MAINTENANCE OR CLEANING, DISCONNECT THE BATTERY.**

#### **Cleaning**

- Keep the housing ventilation slots clean to prevent the motor from overheating.
- Regularly (preferably after each use) clean the product with a soft, dry cloth. For persistent dirt, use a cloth slightly dampened with mild soapy water.
- Do not use solvents (such as petrol, alcohol, or ammonia), as these can damage the plastic components.

### **Maintenance**



**WARNING! BEFORE PERFORMING ANY MAINTENANCE ON THE EQUIPMENT, DISCONNECT THE BATTERY.**

#### **Sharpening the blades**



**WARNING! BLADES CAN CAUSE SERIOUS INJURY! ALWAYS WEAR CUT-PROOF GLOVES WHEN HANDLING THEM!**

As you use the product, the sharpness of the blades may decrease. This is normal. When sharpening is necessary (due to decreased cutting efficiency), use the sharpening stone included in the package, making broad strokes along the blade edges.

### **Spindle lubrication**

The blade shaft must be lubricated periodically. Before the first use, the shaft must be lubricated. Thereafter, lubricate the shaft at least once a month. The shaft must also be lubricated before long-term storage.

To lubricate the spindle, proceed as follows: open the cover of the lubrication oil container, insert the nozzle into the lubrication hole and press lightly on the container to allow a few drops of oil to flow inside, wipe off any excess oil from the exterior of the product with a dry cloth, keep the oil container tightly closed.

### **Gear lubrication**

The gears that drive the moving blade (6) must be lubricated with grease. Checking the gear lubrication is necessary every 6 months or after a long storage period.

Use the included Allen key to loosen the screw (4). Completely unscrew the axle nut (5) and remove the axle. Unscrew the gear cover screws using a screwdriver (+) and remove the cover. Check that the gear wheel and the crown gear are well-lubricated with grease. If you notice foreign particles (dust, sawdust, etc.), clean the gears and apply fresh grease. Reassemble by following the disassembly steps in reverse order.

### **Storage**

- Always clean the casing with a cloth slightly dampened in soapy water before storing the product.
- Store the product in a space out of the reach of children, in a stable and safe position, in a cool and dry place, avoiding temperatures that are too high or low.
- Protect the product from direct sunlight and store it in a dark place, if possible.
- Do not keep the product wrapped in plastic film or a plastic bag to avoid moisture accumulation and condensation.
- Make sure the batteries are charged before storage. It is prohibited to store the batteries in a discharged state.
- In case of long-term storage, recharge the batteries every 6 months.



This product is classified as Electrical and Electronic Equipment (EEE). In accordance with Directive 2012/19/EU, it is prohibited to dispose of Waste Electrical and Electronic Equipment (WEEE) as unsorted municipal waste. These may affect the environment and human health due to the presence of hazardous substances. Please return the WEEE to an authorized collection and recycling center.

**MANUAL DE USUARIO  
TIJERAS DE JARDÍN INALÁMBRICAS SIN ESCOBILLAS,  
SIN BATERÍA, SIN CARGADOR, POTENCIA  
MÁXIMA DE 20 V, EVOTOOLS**



## Piezas componentes

1. Hoja fija
2. Disparador
3. Interruptor de encendido/apagado
4. Tornillo Allen
5. Tuerca de la hoja
6. Cuchilla móvil

### Accesorios incluidos

- 1 x recipiente de aceite
- 1 piedra de afilar
- 1 llave inglesa

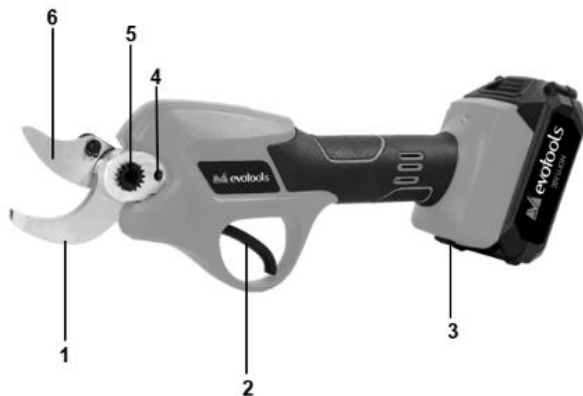

## Datos técnicos

Código de producto	682649
Voltaje	MÁX. 20V
Diámetro máximo de corte	30 mm
Velocidad de corte	30 cortes/min
Clase de aislamiento	III
Horario de funcionamiento	~ 3 horas
Peso neto	~ 1 kg

**¡La batería y el cargador no están incluidos!**

**Gracias por adquirir este producto EVOTOOLS, fabricado con los más altos estándares de seguridad y rendimiento.  
Guarde este manual para futuras consultas.**



**Advertencia! Por su seguridad, lea atentamente este manual y las instrucciones generales de seguridad antes de utilizar el equipo. El incumplimiento de estas normas puede provocar descargas eléctricas, incendios y/o lesiones personales.**

## **Precauciones generales de seguridad para herramientas eléctricas**

### **Área de trabajo**

- Mantén tu área de trabajo limpia y bien iluminada. Los espacios desordenados u oscuros propician los accidentes.
- No utilice el producto en atmósferas potencialmente explosivas, como en presencia de líquidos, gases o polvo inflamables. Las herramientas eléctricas generan chispas que pueden encender estos materiales.
- Mantenga a los niños y a los transeúntes alejados mientras opera el equipo. Las distracciones pueden provocar la pérdida de control.

### **Seguridad eléctrica y personal**



**¡ADVERTENCIA! COMPRUEBE SIEMPRE QUE LA TENSIÓN DE ALIMENTACIÓN CORRESPONDA A LA INDICADA EN LA PLACA DE CARACTERÍSTICAS DEL PRODUCTO.**

- No utilice herramientas eléctricas con las manos mojadas.
- Inspeccione visualmente las herramientas eléctricas antes de usarlas. No utilice herramientas eléctricas dañadas.
- Antes de usar el producto, asegúrese de que todos los elementos de fijación estén bien sujetos y que los accesorios estén correctamente montados.
- Utilice únicamente accesorios compatibles. No intente modificar la herramienta ni utilice accesorios improvisados.
- Evite arranques accidentales. No utilice herramientas eléctricas si el interruptor no funciona correctamente.
- No exponga el producto a la lluvia ni a la humedad excesiva. La entrada de agua en una herramienta eléctrica aumenta el riesgo de descarga eléctrica o cortocircuito.
- No sobrecargue el producto. Su uso seguro solo se garantiza respetando los parámetros de funcionamiento especificados. No utilice las herramientas eléctricas para fines distintos a los previstos.

### **Medidas de seguridad personal**



- Lea el manual: Consulte siempre el manual de instrucciones antes de instalar, utilizar o realizar el mantenimiento del producto.
- Vestimenta adecuada: Use siempre ropa apropiada. No use ropa suelta ni joyas. El cabello

largo debe ir recogido para evitar que se enganche en las partes móviles.

- Equipo de protección: Durante su uso, es obligatorio el uso de equipo de protección individual (EPI): gafas de seguridad, guantes resistentes a los cortes y botas de seguridad con mayor agarre.
- Condiciones ambientales: Está PROHIBIDO utilizar la herramienta bajo la lluvia o en condiciones de humedad.
- Salud del operador: No utilice herramientas eléctricas si está cansado o bajo los efectos del alcohol, las drogas o medicamentos que puedan afectar su concentración o tiempo de reacción.
- Control de la fatiga: Tómese descansos siempre que sea necesario. El uso continuo de herramientas eléctricas durante largos periodos puede provocar fatiga, lo que puede derivar en accidentes.
- Apagado: Apague siempre la herramienta eléctrica cuando no la esté utilizando.

### Servicio

- Las reparaciones deben ser realizadas únicamente por **personal cualificado**, utilizando **piezas de repuesto idénticas** para evitar accidentes y garantizar la seguridad continua de la herramienta.

### Medidas de seguridad específicas para tijeras de podar

- Inspección de las cuchillas: Inspeccione las cuchillas antes de cada uso. Si están dañadas (astilladas, deformadas, agrietadas o desgastadas), no utilice el producto. Reemplace las cuchillas dañadas de inmediato.
- Manejo con una sola mano: Utilice el producto con una sola mano, sujetándolo firmemente por el mango para que pueda apretar el gatillo fácilmente y mantener el control total.
- Seguridad de las manos: Mantenga la mano libre alejada de las cuchillas durante el uso. No sujete la rama que está cortando con la otra mano.
- Apoyo firme: Asegúrese de tener una buena base al cortar para evitar perder el equilibrio o resbalar. No se estire demasiado para cortar. No trepe a los árboles para cortar ramas.
- Revisión del área de trabajo: Antes de usar el equipo, revise minuciosamente el área de trabajo para detectar cables eléctricos ocultos u otros peligros.
- Visibilidad clara: Asegúrese de tener una visión clara de la rama y del punto exacto de corte. No corte a ciegas y nunca acerque su mano no dominante a la zona de corte.
- Cuchillas atascadas: Si las cuchillas se atascan, detenga el producto inmediatamente con el interruptor de encendido/apagado. Para mayor seguridad, desconecte la batería antes de intentar desbloquear las cuchillas.
- Uso restringido: No corte materiales distintos a los especificados en este manual.
- Transporte seguro: No transporte el producto con el dedo en el gatillo.
- Compatibilidad: Utilice únicamente piezas y accesorios compatibles con el producto. No intente instalar piezas incompatibles ni realizar modificaciones.

### Precauciones de seguridad para cargadores y baterías

- Conecte el cargador únicamente a una toma de corriente de 230 V. Recargue las baterías solo con el cargador especificado.
- Cuando no utilice la batería, manténgala alejada de objetos metálicos (clips, monedas, llaves, clavos, tornillos) que puedan provocar un cortocircuito entre los terminales. Un cortocircuito en los terminales de la batería puede causar quemaduras o un incendio.
- Evite sobrecargar las baterías. Una vez que estén completamente cargadas, desconecte la batería del cargador.

- Está prohibido descargar completamente las baterías o almacenarlas durante largos períodos en estado de descarga.

### Uso previsto

Las tijeras de podar están diseñadas para cortar ramas con un diámetro máximo de 30 mm en madera, específicamente para podar arbustos, setos, árboles y vides.

**¡NO DISEÑADO PARA USO INDUSTRIAL!**

### Preparación para su uso



**¡ADVERTENCIA! ANTES DE REALIZAR CUALQUIER MANTENIMIENTO O AJUSTE EN EL PRODUCTO, ASEGÚRESE DE QUE LA BATERÍA ESTÉ DESCONECTADA.**

#### *Instalación/extracción de la batería:*

Compruebe la alineación de la batería con el compartimento antes de insertarla. Deslice la batería hasta que quede bien encajada. Debería oír un "clic" cuando la batería esté correctamente colocada.

Presione el botón de liberación de la batería y tire suavemente de la batería hasta que se haya retirado por completo de la herramienta.

### Usar



**¡ATENCIÓN! SI SE PRODUCEN RUIDOS ANORMALES DURANTE EL FUNCIONAMIENTO, DETENGA LA HERRAMIENTA INMEDIATAMENTE Y PÓNGASE EN CONTACTO CON UN CENTRO DE SERVICIO AUTORIZADO PARA SU INSPECCIÓN Y REPARACIÓN.**

#### *Encendido/apagado*

Para poner en marcha la herramienta: Mantenga pulsado el interruptor de encendido/apagado (3) hasta que se ilumine el LED rojo y se oiga un pitido largo.

Para activar las cuchillas: presione brevemente el gatillo (2) dos veces. La herramienta ya está lista para funcionar.

Para cortar: Coloque la cuchilla fija (1) en el punto de corte y apriete completamente el gatillo (2). La cuchilla móvil (6) completará un recorrido completo para cortar la rama y luego volverá a la posición abierta.



**¡ADVERTENCIA! ¡NO COLOQUE SU MANO LIBRE CERCA DE LA ZONA DE CORTE! ¡PELIGRO DE LESIONES GRAVES!**



**¡ATENCIÓN! SI NO PUEDE CORTAR UNA RAMA EN UN SOLO INTENTO, SIGNIFICA QUE EL DIÁMETRO O LA DUREZA DE LA MADERA SUPERA LA CAPACIDAD DE LA HERRAMIENTA. ¡NO INSISTA, YA QUE PODRÍA DAÑAR EL PRODUCTO!**

Para apagar el producto, mantenga pulsado el interruptor de encendido/apagado (3). El LED se apagará, indicando que el producto está apagado. También puede apagarlo desconectando la batería.

**¡IMPORTANTE!** Tras un periodo de inactividad, la herramienta se apagará automáticamente por seguridad.

## **Limpieza**



**¡ADVERTENCIA! ANTES DE REALIZAR CUALQUIER MANTENIMIENTO O LIMPIEZA, DESCONECTE LA BATERÍA.**

### **Limpieza**

- Mantenga limpias las ranuras de ventilación de la carcasa para evitar que el motor se sobrecaliente.
- Limpie el producto regularmente (preferiblemente después de cada uso) con un paño suave y seco. Para la suciedad persistente, utilice un paño ligeramente humedecido con agua jabonosa suave.
- No utilice disolventes (como gasolina, alcohol o amoníaco), ya que pueden dañar los componentes de plástico.

## **Mantenimiento**



**¡ADVERTENCIA! ANTES DE REALIZAR CUALQUIER MANTENIMIENTO EN EL EQUIPO, DESCONECTE LA BATERÍA.**

### **Afilar las cuchillas**



**¡ADVERTENCIA! ¡LAS CUCHILLAS PUEDEN CAUSAR LESIONES GRAVES!  
¡UTILICE SIEMPRE GANTES RESISTENTES A LOS CORTES AL MANIPULARLAS!**

Con el uso, el filo de las cuchillas puede disminuir. Esto es normal. Cuando sea necesario afilarlas (debido a la menor eficacia de corte), utilice la piedra de afilar incluida en el paquete, realizando movimientos amplios a lo largo de los bordes de las cuchillas.

### **lubricación del husillo**

El eje de la cuchilla debe lubricarse periódicamente. Antes del primer uso, debe lubricarse. Posteriormente, lubríquelo al menos una vez al mes. También debe lubricarse antes de un almacenamiento prolongado.

Para lubricar el husillo, proceda de la siguiente manera: abra la tapa del recipiente de aceite lubricante, inserte la boquilla en el orificio de lubricación y presione ligeramente el recipiente para que fluyan unas gotas de aceite hacia el interior. Limpie el exceso de aceite del exterior del producto con un paño seco y mantenga el recipiente de aceite bien cerrado.

### **lubricación de engranajes**

Los engranajes que impulsan la cuchilla móvil (6) deben lubricarse con grasa. Es necesario revisar la lubricación de los engranajes cada 6 meses o después de un período prolongado de almacenamiento.

Utilice la llave Allen incluida para aflojar el tornillo (4). Desenrosque completamente la tuerca del eje (5) y retire el eje. Desenrosque los tornillos de la tapa de engranajes con un destornillador (+) y retire la tapa. Compruebe que la rueda dentada y la corona estén bien lubricadas con grasa. Si observa partículas extrañas (polvo, serrín, etc.), limpie los engranajes y aplique grasa nueva. Vuelva a montar siguiendo los pasos de desmontaje en orden inverso.

## Almacenamiento

- Limpie siempre la carcasa con un paño ligeramente humedecido en agua jabonosa antes de guardar el producto.
- Guarde el producto en un lugar fuera del alcance de los niños, en una posición estable y segura, en un lugar fresco y seco, evitando temperaturas demasiado altas o bajas.
- Proteja el producto de la luz solar directa y, si es posible, guárdelo en un lugar oscuro.
- No conserve el producto envuelto en film plástico ni en una bolsa de plástico para evitar la acumulación de humedad y la condensación.
- Asegúrese de que las baterías estén cargadas antes de guardarlas. Está prohibido almacenar las baterías descargadas.
- En caso de almacenamiento prolongado, recargue las baterías cada 6 meses.



Este producto se clasifica como equipo eléctrico y electrónico (EEE). De conformidad con la Directiva 2012/19/UE, está prohibido desechar los residuos de aparatos eléctricos y electrónicos (RAEE) como residuos municipales sin clasificar. Estos residuos pueden afectar al medio ambiente y a la salud humana debido a la presencia de sustancias peligrosas. Por favor, entregue los RAEE en un centro de recogida y reciclaje autorizado.

**MANUALE UTENTE  
FORBICI DA GIARDINO SENZA FILI E SENZA  
SPAZZOLE, SENZA BATTERIA E CARICABATTERIE,  
POTENZA MASSIMA 20V, EVOTOOLS.**

## Componenti

1. Lama fissa
2. Grilletto
3. Interruttore ON/OFF
4. Vite a brugola
5. Dado della lama
6. Lama mobile

Accessori inclusi

- 1 contenitore per olio
- 1 pietra per affilare
- 1 chiave inglese

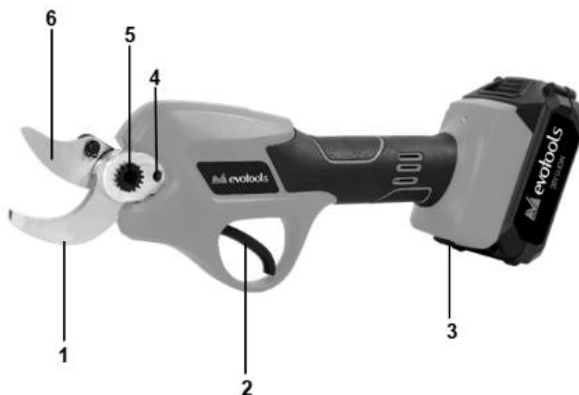

## Dati tecnici

<b>Codice prodotto</b>	<b>682649</b>
Voltaggio	MAX 20V
Diametro massimo di taglio	30 mm
velocità di taglio	30 tagli/min
Classe di isolamento	III
Tempo di funzionamento	~ 3 ore
Peso netto	~ 1 kg

**Batteria e caricabatterie non inclusi!**

**Grazie per aver acquistato questo prodotto EVOTOOLS, realizzato secondo i più elevati standard di sicurezza e prestazioni. Conservare questo manuale per future consultazioni.**



**Attenzione ! Per la vostra sicurezza, leggete attentamente questo manuale e le istruzioni generali di sicurezza prima di utilizzare l'apparecchiatura. La mancata osservanza di queste regole può provocare scosse elettriche, incendi e/o lesioni personali.**

## **Precauzioni generali di sicurezza per gli utensili elettrici**

### **Area di lavoro**

- Mantieni la tua area di lavoro pulita e ben illuminata. Gli spazi disordinati o bui aumentano il rischio di incidenti.
- Non utilizzare il prodotto in atmosfere potenzialmente esplosive, come ad esempio in presenza di liquidi, gas o polveri infiammabili. Gli utensili elettrici generano scintille che potrebbero incendiare questi materiali.
- Durante l'utilizzo dell'attrezzatura, tenere lontani bambini e astanti. Le distrazioni possono causare la perdita di controllo.

### **Sicurezza elettrica e personale**



**ATTENZIONE! VERIFICARE SEMPRE CHE LA TENSIONE DI ALIMENTAZIONE CORRISPONDA A QUELLA INDICATA SULLA TARGHETTA DEL PRODOTTO.**

- Non utilizzare utensili elettrici con le mani bagnate.
- Ispezionare visivamente gli elettroscandali prima dell'uso. Non utilizzare elettroscandali danneggiati.
- Prima dell'uso, assicurarsi che tutti i dispositivi di fissaggio siano ben serrati e che gli accessori siano montati correttamente.
- Utilizzare esclusivamente accessori compatibili. Non tentare di modificare l'utensile né utilizzare accessori improvvisati.
- Evitare avviamenti accidentali. Non utilizzare utensili elettrici se l'interruttore non funziona correttamente.
- Non esporre il prodotto alla pioggia o a un'umidità eccessiva. L'acqua che penetra in un utensile elettrico aumenta il rischio di scosse elettriche o cortocircuiti.
- Non sovraccaricare il prodotto. Può essere utilizzato in sicurezza solo se vengono rispettati i parametri operativi nominali. Non utilizzare gli elettroscandali per scopi diversi da quelli per cui sono stati progettati.

### **Misure di sicurezza personale**



- Leggere il manuale: consultare sempre il manuale di istruzioni prima di installare, utilizzare o effettuare la manutenzione del prodotto.
- Abbigliamento adeguato: Indossare sempre un abbigliamento adeguato. Non indossare abiti larghi o gioielli. I capelli lunghi devono essere legati per evitare che si impiglino nelle parti in

movimento.

- Dispositivi di protezione: Durante l'utilizzo è obbligatorio indossare i dispositivi di protezione individuale (DPI): occhiali di sicurezza, guanti antitaglio e scarpe antinfortunistiche con suola antiscivolo.
- Condizioni ambientali: È VIETATO utilizzare l'utensile in caso di pioggia o umidità.
- Salute dell'operatore: Non utilizzare utensili elettrici se si è stanchi o sotto l'effetto di alcol, droghe o farmaci che possono compromettere la concentrazione o i tempi di reazione.
- Gestione della fatica: fate delle pause ogni volta che è necessario. L'uso continuativo di utensili elettrici per lunghi periodi può causare affaticamento, che a sua volta può portare a incidenti.
- Spegnimento: spegnere sempre l'utensile elettrico quando non lo si utilizza.

## Servizio

- Le riparazioni devono essere eseguite esclusivamente da **personale qualificato**, utilizzando **ricambi identici**, al fine di evitare incidenti e garantire la continua sicurezza dell'utensile.

## Misure di sicurezza specifiche per le cesoie da giardino

- Ispezione delle lame: Ispezionare le lame prima di ogni utilizzo. Se sono danneggiate (scheggiate, deformate, incrinata o usurate), non utilizzare il prodotto. Sostituire immediatamente le lame danneggiate.
- Utilizzo con una sola mano: utilizzare il prodotto con una sola mano, impugnandolo saldamente per la maniglia in modo da poter premere facilmente il grilletto e mantenere il pieno controllo.
- Sicurezza delle mani: durante l'uso, tenere la mano libera lontana dalle lame. Non tenere il ramo da tagliare con l'altra mano.
- Base stabile: assicurati di avere una base stabile durante il taglio per evitare di perdere l'equilibrio o scivolare. Non allungarti eccessivamente per effettuare un taglio. Non arrampicarti sugli alberi per tagliare i rami.
- Controllo dell'area di lavoro: Prima dell'uso, controllare attentamente l'area di lavoro per verificare la presenza di cavi elettrici nascosti o altri pericoli.
- Visibilità ottimale: assicurati di avere una visuale chiara del ramo e del punto esatto di taglio. Non tagliare "alla cieca" e non avvicinare mai la mano non dominante all'area di taglio.
- Lame bloccate: Se le lame si bloccano, arrestare immediatamente il prodotto utilizzando l'interruttore ON/OFF. Per la massima sicurezza, scollegare la batteria prima di tentare di sbloccare le lame.
- Uso limitato: Non tagliare materiali diversi da quelli specificati in questo manuale.
- Trasporto sicuro: non trasportare il prodotto con il dito sul grilletto.
- Compatibilità: utilizzare esclusivamente parti e accessori compatibili con il prodotto. Non tentare di installare parti incompatibili o di apportare modifiche.

## Precauzioni di sicurezza per caricabatterie e batterie

- Collegare il caricabatterie esclusivamente a una presa di corrente da 230 V. Ricaricare le batterie solo con il caricabatterie specificato.
- Quando la batteria non è in uso, tenerla lontana da oggetti metallici (graffette, monete, chiavi, chiodi, viti) che potrebbero creare un cortocircuito tra i terminali. Un cortocircuito tra i terminali della batteria può causare ustioni o incendi.
- Evitare di sovraccaricare le batterie. Una volta completamente caricate, scollegare la batteria dal caricabatterie.
- È vietato scaricare completamente le batterie o conservarle a lungo in stato di scarica.

## Usò previsto

Le cesoie da giardino sono progettate per tagliare rami con un diametro massimo di 30 mm per il legno, specificamente per la potatura di arbusti, siepi, alberi e rampicanti.

**NON PROGETTATO PER USO INDUSTRIALE!**

## Preparazione all'uso



**ATTENZIONE! PRIMA DI EFFETTUARE QUALSIASI INTERVENTO DI MANUTENZIONE O REGOLAZIONE SUL PRODOTTO, ASSICURARSI CHE LA BATTERIA SIA STATA SCOLLEGATA.**

### Installazione/rimozione della batteria

Prima di inserirla, verificare l'allineamento della batteria con il vano batteria. Far scorrere la batteria fino a quando non è saldamente in posizione. Si dovrebbe sentire un "clic" quando la batteria è bloccata correttamente in posizione .

Premere il pulsante di rilascio della batteria ed estrarre delicatamente la batteria fino a rimuoverla completamente dall'utensile .

## Utilizzo



**ATTENZIONE! SE DURANTE IL FUNZIONAMENTO SI VERIFICANO RUMORI ANOMALI, ARRESTARE IMMEDIATAMENTE L'UTENSILE E CONTATTARE UN CENTRO DI ASSISTENZA AUTORIZZATO PER CONTROLLO E RIPARAZIONE .**

### Acceso/spento

Per avviare l'utensile: tenere premuto l'interruttore ON/OFF (3) finché il LED rosso non si accende e si sente un lungo segnale acustico.

Per attivare le lame: premere brevemente il grilletto (2) due volte. L'utensile è ora pronto per l'uso.

Per tagliare: posizionare la lama fissa (1) nel punto di taglio e premere completamente il grilletto (2). La lama mobile (6) effettuerà una corsa completa per tagliare il ramo e poi tornerà in posizione aperta.



**ATTENZIONE! NON AVVICINARE LA MANO LIBERA ALLA ZONA DI TAGLIO! PERICOLO DI LESIONI GRAVI!**



**ATTENZIONE! SE NON RIUSCITE A TAGLIARE UN RAMO AL PRIMO TENTATIVO, SIGNIFICA CHE IL DIAMETRO O LA DUREZZA DEL LEGNO SUPERANO LA CAPACITÀ OPERATIVA DELL'UTENSILE. NON INTENDATE, POICHÉ POTREBBE DANNEGGIARE IL PRODOTTO!**

Per spegnere il prodotto, tenere premuto l'interruttore On/Off (3). Il LED illuminato si spegnerà, indicando che il prodotto è spento. È possibile spegnere il prodotto anche scollegando la batteria.

**IMPORTANTE!** Dopo un periodo di inattività, l'utensile si spegnerà automaticamente per motivi di sicurezza.

## Pulizia



**ATTENZIONE! PRIMA DI EFFETTUARE QUALSIASI INTERVENTO DI MANUTENZIONE O PULIZIA, SCOLLEGARE LA BATTERIA.**

### *Pulizia*

- Mantieni pulite le fessure di ventilazione dell'alloggiamento per evitare il surriscaldamento del motore.
- Pulire regolarmente il prodotto (preferibilmente dopo ogni utilizzo) con un panno morbido e asciutto. Per lo sporco ostinato, utilizzare un panno leggermente inumidito con acqua e sapone neutro.
- Non utilizzare solventi (come benzina, alcol o ammoniaca), poiché possono danneggiare i componenti in plastica.

## Manutenzione



**ATTENZIONE! PRIMA DI EFFETTUARE QUALSIASI INTERVENTO DI MANUTENZIONE SULL'APPARECCHIATURA, SCOLLEGARE LA BATTERIA .**

### *Affilare le lame*



**ATTENZIONE! LE LAME POSSONO CAUSARE GRAVI LESIONI! INDOSSARE SEMPRE GUANTI ANTITAGLIO QUANDO LE SI MANEGGIA!**

Con l'utilizzo del prodotto, l'affilatura delle lame potrebbe diminuire. Questo è normale. Quando è necessario affilare (a causa di una ridotta efficienza di taglio), utilizzare la pietra per affilare inclusa nella confezione, eseguendo ampi passaggi lungo i bordi delle lame.

### *Lubrificazione del mandrino*

L'albero della lama deve essere lubrificato periodicamente. Prima del primo utilizzo, l'albero deve essere lubrificato. Successivamente, lubrificare l'albero almeno una volta al mese. L'albero deve essere lubrificato anche prima di un periodo di inattività prolungato.

Per lubrificare il mandrino, procedere come segue: aprire il coperchio del contenitore dell'olio lubrificante, inserire l'ugello nel foro di lubrificazione e premere leggermente sul contenitore per far fuoriuscire alcune gocce d'olio, rimuovere l'olio in eccesso dalla parte esterna del prodotto con un panno asciutto, tenere il contenitore dell'olio ben chiuso.

### *Lubrificazione degli ingranaggi*

Gli ingranaggi che azionano la lama mobile (6) devono essere lubrificati con grasso. Il controllo della lubrificazione degli ingranaggi è necessario ogni 6 mesi o dopo un lungo periodo di inattività.

Utilizzare la chiave a brugola inclusa per allentare le viti (4). Svitare completamente il dado dell'asse (5) e rimuovere l'asse. Svitare le viti del coperchio degli ingranaggi con un cacciavite (+) e rimuovere il coperchio. Verificare che la ruota dentata e la corona dentata siano ben lubrificate con grasso. Se si notano particelle estranee (polvere, segatura, ecc.), pulire gli ingranaggi e applicare del grasso fresco. Rimontare seguendo i passaggi di smontaggio in ordine inverso.

## Magazzinaggio

- Prima di riporre il prodotto, pulire sempre l'involucro con un panno leggermente inumidito con acqua saponata.
- Conservare il prodotto fuori dalla portata dei bambini, in un luogo stabile e sicuro, fresco e asciutto, evitando temperature troppo alte o troppo basse.
- Proteggere il prodotto dalla luce solare diretta e, se possibile, conservarlo in un luogo buio.
- Non conservare il prodotto avvolto in pellicola di plastica o in un sacchetto di plastica per evitare l'accumulo di umidità e la formazione di condensa.
- Assicurarsi che le batterie siano cariche prima di riporre. È vietato conservare le batterie scariche.
- In caso di conservazione prolungata, ricaricare le batterie ogni 6 mesi.



Questo prodotto è classificato come Apparecchiatura Elettrica ed Elettronica (AEE). In conformità alla Direttiva 2012/19/UE, è vietato smaltire i Rifiuti di Apparecchiature Elettriche ed Elettroniche (RAEE) come rifiuti urbani non differenziati. Questi possono influire sull'ambiente e sulla salute umana a causa della presenza di sostanze pericolose. Si prega di restituire i RAEE a un centro di raccolta e riciclaggio autorizzato.

**MANUEL D'UTILISATION  
SÉCATEUR DE JARDIN SANS FIL, BRUSHLESS, SANS  
BATTERIE ET SANS CHARGEUR 20V MAX  
EVOTOOLS**



## Composants

1. Lame fixe
2. Déclencheur
3. Interrupteur marche/arrêt
4. Vis Allen
5. Écrou de lame
6. Lame mobile

Accessoires inclus  
 - 1 x bidon d'huile  
 - 1 pierre à aiguiser  
 - 1 clé

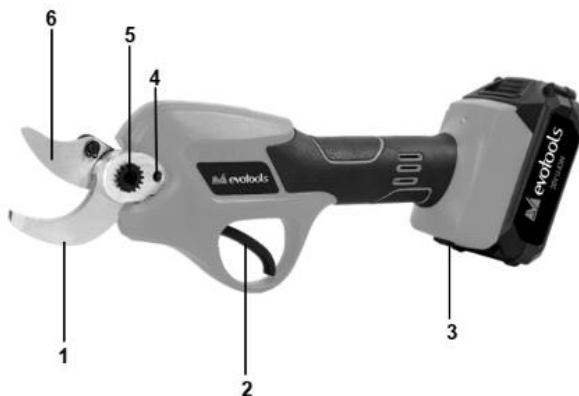

## Données techniques

Code produit	682649
Tension	MAX 20V
Diamètre de coupe maximal	30 mm
Vitesse de coupe	30 coupes/min
Classe d'isolation	III
Temps de fonctionnement	~ 3 heures
Poids net	~ 1 kg

**Batterie et chargeur non inclus !**

**Merci d'avoir acheté ce produit EVOTOOLS, fabriqué selon les normes de sécurité et de performance les plus strictes.  
Conservez ce manuel pour consultation ultérieure.**



**Avertissement ! Pour votre sécurité, veuillez lire attentivement ce manuel et les consignes générales de sécurité avant d'utiliser l'équipement. Le non-respect de ces règles peut entraîner une électrocution, un incendie et/ou des blessures corporelles.**

## **Consignes générales de sécurité pour les outils électriques**

### **Zone de travail**

- Gardez votre espace de travail propre et bien éclairé. Les zones encombrées ou sombres favorisent les accidents.
- N'utilisez pas ce produit dans des atmosphères potentiellement explosives, par exemple en présence de liquides, de gaz ou de poussières inflammables. Les outils électriques produisent des étincelles susceptibles d'enflammer ces substances.
- Tenez les enfants et les personnes présentes à l'écart pendant l'utilisation de l'équipement. Toute distraction pourrait entraîner une perte de contrôle.

### **Sécurité électrique et personnelle**



**ATTENTION ! VÉRIFIEZ TOUJOURS QUE LA TENSION D'ALIMENTATION CORRESPOND À CELLE INDIQUÉE SUR LA PLAQUE SIGNALÉTIQUE DU PRODUIT.**

- N'utilisez pas d'outils électriques avec les mains mouillées.
- Inspectez visuellement les outils électriques avant utilisation. N'utilisez pas d'outils électriques endommagés.
- Avant utilisation, assurez-vous que toutes les fixations sont bien serrées et que les accessoires sont correctement montés.
- Utilisez uniquement des accessoires compatibles. Ne tentez pas de modifier l'outil ni d'utiliser des accessoires improvisés.
- Évitez les démarrages accidentels. N'utilisez pas d'outils électriques si l'interrupteur ne fonctionne pas correctement.
- N'exposez pas le produit à la pluie ou à une humidité excessive. L'eau qui pénètre dans un outil électrique augmente le risque de choc électrique ou de court-circuit.
- Ne surchargez pas le produit. Son utilisation n'est sûre que si les paramètres de fonctionnement nominaux sont respectés. N'utilisez pas les outils électriques à des fins autres que celles pour lesquelles ils ont été conçus.

### **Mesures de sécurité personnelle**



- Lisez le manuel : Consultez toujours le manuel d'instructions avant d'installer, d'utiliser ou d'entretenir le produit.
- Tenue vestimentaire appropriée : Portez toujours une tenue adaptée. Évitez les vêtements

amples et les bijoux. Attachez vos cheveux longs pour éviter qu'ils ne se prennent dans les pièces mobiles.

- Équipement de protection : Lors de l'utilisation, le port d'équipements de protection individuelle (EPI) est obligatoire : lunettes de sécurité, gants anti-coupures et bottes de sécurité à adhérence améliorée.
- Conditions environnementales : Il est INTERDIT d'utiliser l'outil sous la pluie ou par temps humide.
- Santé de l'opérateur : N'utilisez pas d'outils électriques si vous êtes fatigué ou sous l'influence de l'alcool, de drogues ou de médicaments susceptibles d'affecter votre concentration ou votre temps de réaction.
- Gestion de la fatigue : Faites des pauses dès que nécessaire. L'utilisation continue d'outils électriques pendant de longues périodes peut engendrer de la fatigue, susceptible de provoquer des accidents.
- Mise hors tension : Éteignez toujours l'outil électrique lorsqu'il n'est pas utilisé.

## Service

- Les réparations doivent être effectuées uniquement par **du personnel qualifié** utilisant **des pièces de rechange identiques** afin d'éviter les accidents et de garantir la sécurité continue de l'outil.

## Mesures de sécurité spécifiques aux cisailles de jardin

- Inspection des lames : Inspectez les lames avant chaque utilisation. Si elles sont endommagées (ébréchées, déformées, fissurées ou usées), n'utilisez pas le produit. Remplacez immédiatement les lames endommagées.
- Utilisation à une main : Utilisez le produit d'une seule main, en le tenant fermement par la poignée afin de pouvoir facilement actionner la gâchette et conserver un contrôle total.
- Sécurité des mains : Gardez votre main libre éloignée des lames pendant l'utilisation. Ne tenez pas la branche que vous coupez avec votre autre main.
- Maintien d'une bonne stabilité : assurez-vous d'avoir une bonne stabilité lorsque vous taillez afin d'éviter de perdre l'équilibre ou de glisser. Ne vous penchez pas excessivement pour couper. Ne grimpez pas aux arbres pour couper des branches.
- Vérification de la zone de travail : Avant utilisation, vérifiez soigneusement la zone de travail afin de repérer les câbles électriques cachés ou tout autre danger.
- Visibilité optimale : assurez-vous d'avoir une vue dégagée sur la branche et le point de coupe précis. Ne coupez pas à l'aveugle et ne placez jamais votre main non dominante près de la zone de coupe.
- Lames bloquées : Si les lames se bloquent, arrêtez immédiatement l'appareil à l'aide de l'interrupteur marche/arrêt. Pour une sécurité maximale, débranchez la batterie avant de tenter de débloquent les lames.
- Utilisation restreinte : Ne pas couper d'autres matériaux que ceux spécifiés dans ce manuel.
- Transport en toute sécurité : Ne transportez pas le produit avec le doigt sur la gâchette.
- Compatibilité : Utilisez uniquement des pièces et accessoires compatibles avec le produit. N'essayez pas d'installer des pièces incompatibles ni d'effectuer de modifications.

## Précautions de sécurité pour les chargeurs et les batteries

- Branchez le chargeur uniquement sur une prise secteur 230 V. Rechargez les batteries uniquement avec le chargeur spécifié.
- Lorsque la batterie n'est pas utilisée, tenez-la éloignée des objets métalliques (trombones, pièces de monnaie, clés, clous, vis) susceptibles de provoquer un court-circuit. Un court-circuit au niveau des bornes de la batterie peut entraîner des brûlures ou un incendie.

- Évitez de surcharger les batteries. Une fois complètement chargées, débranchez la batterie du chargeur.
- Il est interdit de décharger complètement les batteries ou de les stocker pendant de longues périodes à l'état déchargé.

## **Usage prévu**

Les cisailles de jardin sont conçues pour couper des branches d'un diamètre maximal de 30 mm pour le bois, et sont spécifiquement destinées à la taille des arbustes, des haies, des arbres et des vignes.

**NON CONÇU POUR UN USAGE INDUSTRIEL !**

## **Préparation à l'utilisation**



**ATTENTION ! AVANT D'EFFECTUER TOUTE OPÉRATION D'ENTRETIEN OU DE RÉGLAGE SUR LE PRODUIT, ASSUREZ-VOUS QUE LA BATTERIE A ÉTÉ DÉBRANCHÉE.**

### **Installation/retrait de la batterie :**

Avant d'insérer la batterie, vérifiez son alignement avec le compartiment. Faites glisser la batterie jusqu'à ce qu'elle soit bien en place. Un « clic » confirmera son verrouillage.

Appuyez sur le bouton de déverrouillage de la batterie et tirez doucement sur la batterie jusqu'à ce qu'elle soit complètement retirée de l'outil.

## **Utiliser**



**ATTENTION ! SI DES BRUITS ANORMAUX SE PRODUISENT PENDANT LE FONCTIONNEMENT, ARRÊTEZ IMMÉDIATEMENT L'OUTIL ET CONTACTEZ UN CENTRE DE SERVICE AGRÉÉ POUR INSPECTION ET RÉPARATION.**

### **Marche/arrêt**

Pour démarrer l'outil: Appuyez sur l'interrupteur MARCHE/ARRÊT (3) et maintenez-le enfoncé jusqu'à ce que la LED rouge s'allume et qu'un long bip retentisse.

Pour activer les lames: appuyez brièvement deux fois sur la gâchette (2). L'outil est maintenant prêt à l'emploi.

Pour couper: positionnez la lame fixe (1) au point de coupe et appuyez à fond sur la gâchette (2). La lame mobile (6) effectuera une course complète pour couper la branche, puis reviendra en position ouverte.



**ATTENTION ! NE PLACEZ PAS VOTRE MAIN LIBRE PRÈS DE LA ZONE DE COUPE ! RISQUE DE BLESSURES GRAVES !**



**ATTENTION ! Si vous ne parvenez pas à couper une branche du premier coup, cela signifie que le diamètre ou la dureté du bois dépasse les capacités de l'outil. N'insistez pas, vous risqueriez d'endommager le produit !**

Pour éteindre l'appareil, maintenez enfoncé l'interrupteur marche/arrêt (3). La LED s'éteindra, indiquant que l'appareil est éteint. Vous pouvez également l'éteindre en débranchant la batterie.

**IMPORTANT !** Après une période d'inactivité, l'outil s'éteindra automatiquement par mesure de sécurité.

## Nettoyage



**ATTENTION ! AVANT TOUTE OPÉRATION D'ENTRETIEN OU DE NETTOYAGE, DÉBRANCHEZ LA BATTERIE.**

### Nettoyage

- Veillez à ce que les fentes de ventilation du boîtier restent propres afin d'éviter la surchauffe du moteur.
- Nettoyez régulièrement le produit (de préférence après chaque utilisation) avec un chiffon doux et sec. En cas de saleté tenace, utilisez un chiffon légèrement humidifié avec de l'eau savonneuse douce.
- N'utilisez pas de solvants (tels que l'essence, l'alcool ou l'ammoniaque), car ceux-ci peuvent endommager les composants en plastique.

## Entretien



**ATTENTION ! AVANT D'EFFECTUER TOUTE OPÉRATION D'ENTRETIEN SUR L'ÉQUIPEMENT, DÉBRANCHEZ LA BATTERIE .**

### Affûter les lames



**ATTENTION ! LES LAMES PEUVENT CAUSER DES BLESSURES GRAVES ! PORTEZ TOUJOURS DES GANTS ANTI-COUPURES LORSQUE VOUS LES MANIPULEZ !**

L'affûtage des lames peut diminuer avec le temps. Ceci est normal. Si un affûtage s'avère nécessaire (en raison d'une baisse d'efficacité de coupe), utilisez la pierre à aiguiser fournie, en effectuant de larges mouvements le long du tranchant.

### Lubrification de la broche

L'arbre de la lame doit être lubrifié périodiquement. Il est impératif de le lubrifier avant la première utilisation, puis au moins une fois par mois. Enfin, il est indispensable de le lubrifier avant un stockage prolongé.

Pour lubrifier la broche, procédez comme suit : ouvrez le couvercle du récipient d'huile de lubrification, insérez l'embout dans l'orifice de lubrification et appuyez légèrement sur le récipient pour laisser couler quelques gouttes d'huile à l'intérieur, essuyez tout excès d'huile à l'extérieur du produit avec un chiffon sec, refermez hermétiquement le récipient d'huile.

### Lubrification des engrenages

Les engrenages qui entraînent la lame mobile (6) doivent être lubrifiés à la graisse. Il est nécessaire de vérifier la lubrification des engrenages tous les 6 mois ou après une longue période de stockage. Utilisez la clé Allen fournie pour desserrer la vis (4). Dévissez complètement l'écrou d'essieu (5) et retirez l'essieu. Dévissez les vis du couvercle d'engrenage à l'aide d'un tournevis (+) et retirez le couvercle. Vérifiez que la roue dentée et la couronne sont bien lubrifiées. Si vous constatez la présence de particules étrangères (poussière, sciure, etc.), nettoyez les engrenages et appliquez de la graisse neuve. Remontez en suivant les étapes de démontage dans l'ordre inverse.

## Stockage

- Nettoyez toujours le boîtier avec un chiffon légèrement humidifié d'eau savonneuse avant de ranger le produit.
- Conserver le produit hors de portée des enfants, dans une position stable et sûre, dans un endroit frais et sec, à l'abri des températures trop élevées ou trop basses.
- Protégez le produit de la lumière directe du soleil et, si possible, conservez-le dans un endroit sombre.
- Ne pas conserver le produit enveloppé dans un film plastique ou un sac en plastique afin d'éviter l'accumulation d'humidité et la condensation.
- Assurez-vous que les batteries sont chargées avant de les ranger. Il est interdit de les stocker déchargées.
- En cas de stockage prolongé, rechargez les batteries tous les 6 mois.



Ce produit est classé comme Équipement Électrique et Électronique (EEE). Conformément à la Directive 2012/19/UE, il est interdit d'éliminer les Déchets d'Équipements Électriques et Électroniques (DEEE) avec les déchets municipaux non triés. Ceux-ci peuvent affecter l'environnement et la santé humaine en raison de la présence de substances dangereuses. Veuillez retourner les DEEE à un centre de collecte et de recyclage agréé.

**BENUTZERHANDBUCH  
AKKU-GARTENSCHERE OHNE BÜRSTEN, OHNE AKKU  
UND LADEGERÄT, MAX. 20 V, EVOTOOLS**



## Bauteile

1. Feststehende Klinge
2. Auslöser
3. Ein-/Ausschalter
4. Inbusschraube
5. Klingenmutter
6. Bewegliche Klinge

Mitgeliefertes Zubehör

- 1 x Ölbehälter
- 1 x Schleifstein
- 1 x Schraubenschlüssel

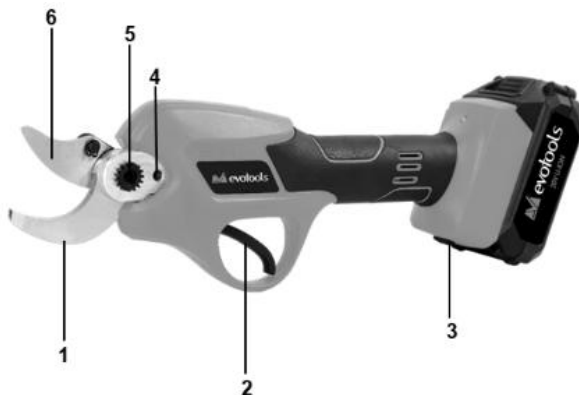

## Technische Daten

Produktcode	682649
Stromspannung	MAX 20 V
Maximaler Schnittdurchmesser	30 mm
Schnittgeschwindigkeit	30 Schnitte/min
Isolationsklasse	III
Betriebszeit	ca. 3 Stunden
Nettogewicht	ca. 1 kg

**Akku und Ladegerät sind nicht im Lieferumfang enthalten!**

Vielen Dank, dass Sie sich für dieses EVOTOOLS-Produkt entschieden haben, das nach höchsten Sicherheits- und Leistungsstandards gefertigt wurde.

Bewahren Sie dieses Handbuch zum späteren Nachschlagen auf.



**Warnung ! Lesen Sie zu Ihrer eigenen Sicherheit diese Bedienungsanleitung und die allgemeinen Sicherheitshinweise sorgfältig durch, bevor Sie das Gerät benutzen. Die Nichtbeachtung dieser Regeln kann zu Stromschlag, Brand und/oder Verletzungen führen.**

## Allgemeine Sicherheitsvorkehrungen für Elektrowerkzeuge

### Arbeitsbereich

- Halten Sie Ihren Arbeitsbereich sauber und gut beleuchtet. Unordentliche oder dunkle Bereiche erhöhen die Unfallgefahr.
- Betreiben Sie das Produkt nicht in explosionsgefährdeten Bereichen, wie z. B. in der Nähe von brennbaren Flüssigkeiten, Gasen oder Stäuben. Elektrowerkzeuge erzeugen Funken, die diese Stoffe entzünden können.
- Halten Sie Kinder und Umstehende während des Betriebs des Geräts fern. Ablenkungen können zum Kontrollverlust führen.

### Elektrische Sicherheit und persönliche Sicherheit



**WARNUNG! ÜBERPRÜFEN SIE IMMER, OB DIE VERSORGUNGSSPANNUNG DER AUF DEM TYPENSCHILD ANGEgebenEN ANGABE ENTSPRICHT.**

- Bedienen Sie Elektrowerkzeuge nicht mit nassen Händen.
- Elektrowerkzeuge vor Gebrauch einer Sichtprüfung unterziehen. Beschädigte Elektrowerkzeuge nicht verwenden.
- Vor Gebrauch sicherstellen, dass alle Befestigungselemente fest sitzen und das Zubehör korrekt montiert ist.
- Verwenden Sie ausschließlich kompatibles Zubehör. Versuchen Sie nicht, das Werkzeug zu verändern oder improvisiertes Zubehör zu verwenden.
- Vermeiden Sie versehentliches Einschalten. Benutzen Sie keine Elektrowerkzeuge, wenn der Schalter nicht ordnungsgemäß funktioniert.
- Setzen Sie das Produkt weder Regen noch übermäßiger Luftfeuchtigkeit aus. Eindringendes Wasser erhöht das Risiko eines Stromschlags oder Kurzschlusses.
- Überlasten Sie das Produkt nicht. Es kann nur sicher verwendet werden, wenn die angegebenen Betriebsparameter eingehalten werden. Verwenden Sie Elektrowerkzeuge ausschließlich für die vorgesehenen Zwecke.

### Persönliche Sicherheitsmaßnahmen



- Lesen Sie die Bedienungsanleitung: Konsultieren Sie vor der Installation, dem Betrieb oder der Wartung des Produkts immer die Bedienungsanleitung.

- Angemessene Kleidung: Tragen Sie stets angemessene Kleidung. Vermeiden Sie weite Kleidung und Schmuck. Lange Haare müssen zusammengebunden werden, um zu verhindern, dass sie sich in beweglichen Teilen verfangen.
- Schutzausrüstung: Während der Benutzung ist das Tragen von persönlicher Schutzausrüstung (PSA) obligatorisch: Schutzbrille, schnittfeste Handschuhe und Sicherheitsschuhe mit verbesserter Griffigkeit.
- Umgebungsbedingungen: Die Verwendung des Geräts bei Regen oder Nässe ist **VERBOTEN**.
- Gesundheit des Bedieners: Benutzen Sie keine Elektrowerkzeuge, wenn Sie müde sind oder unter dem Einfluss von Alkohol, Drogen oder Medikamenten stehen, die Ihre Konzentration oder Reaktionszeit beeinträchtigen könnten.
- Ermüdungsmanagement: Machen Sie bei Bedarf Pausen. Die kontinuierliche Nutzung von Elektrowerkzeugen über längere Zeiträume kann zu Ermüdung führen, die wiederum Unfälle verursachen kann.
- Ausschalten: Schalten Sie das Elektrowerkzeug immer aus, wenn es nicht benutzt wird.

## Service

- **qualifiziertem Personal** unter Verwendung **identischer Ersatzteile** durchgeführt werden, um Unfälle zu vermeiden und die dauerhafte Sicherheit des Werkzeugs zu gewährleisten.

## Spezielle Sicherheitsmaßnahmen für Gartenscheren

- Klingenprüfung: Überprüfen Sie die Klingen vor jedem Gebrauch. Sind sie beschädigt (abgebrochen, verformt, rissig oder abgenutzt), verwenden Sie das Produkt nicht. Ersetzen Sie beschädigte Klingen umgehend.
- Einhandbedienung: Verwenden Sie das Produkt mit einer Hand, indem Sie es fest am Griff halten, damit Sie den Auslöser leicht betätigen und die volle Kontrolle behalten können.
- Sicherheitshinweise für die Hände: Halten Sie Ihre freie Hand während des Gebrauchs von den Klingen fern. Halten Sie den zu schneidenden Ast nicht mit der anderen Hand fest.
- Sicherer Stand: Achten Sie beim Schneiden auf einen festen Untergrund, um das Gleichgewicht zu halten und nicht auszurutschen. Überstrecken Sie sich nicht, um zu schneiden. Klettern Sie nicht auf Bäume, um Äste zu schneiden.
- Überprüfung des Arbeitsbereichs: Vor Gebrauch muss der Arbeitsbereich gründlich auf versteckte elektrische Leitungen oder andere Gefahrenquellen überprüft werden.
- Gute Sicht: Achten Sie darauf, dass Sie den Ast und die genaue Schnittstelle gut sehen können. Schneiden Sie nicht blind und halten Sie Ihre nicht-dominante Hand niemals in die Nähe der Schnittstelle.
- Blockierte Klingen: Sollten die Klingen blockieren, schalten Sie das Gerät sofort mit dem Ein-/Ausschalter aus. Trennen Sie aus Sicherheitsgründen den Akku, bevor Sie versuchen, die Klingen zu entblockieren.
- Eingeschränkte Verwendung: Schneiden Sie keine anderen Materialien als die in diesem Handbuch angegebenen.
- Sicherer Transport: Tragen Sie das Produkt nicht mit dem Finger am Abzug.
- Kompatibilität: Verwenden Sie ausschließlich Teile und Zubehör, die mit dem Produkt kompatibel sind. Versuchen Sie nicht, inkompatible Teile einzubauen oder Änderungen vorzunehmen.

## Sicherheitsvorkehrungen für Ladegeräte und Batterien

- Schließen Sie das Ladegerät nur an eine 230-V-Netzsteckdose an. Laden Sie die Akkus nur mit dem dafür vorgesehenen Ladegerät auf.

- Wenn die Batterie nicht verwendet wird, halten Sie sie von Metallgegenständen (Büroklammern, Münzen, Schlüsseln, Nägeln, Schrauben) fern, da diese einen Kurzschluss zwischen den Polen verursachen können. Ein Kurzschluss der Batteriepole kann Verbrennungen oder einen Brand zur Folge haben.
- Vermeiden Sie ein Überladen der Akkus. Sobald der Akku vollständig geladen ist, trennen Sie ihn vom Ladegerät.
- Es ist verboten, die Batterien vollständig zu entladen oder sie über längere Zeit im entladenen Zustand zu lagern.

## **Verwendungszweck**

Gartenschere sind zum Schneiden von Ästen mit einem maximalen Durchmesser von 30 mm für Holz konzipiert und eignen sich speziell zum Stutzen von Sträuchern, Hecken, Bäumen und Kletterpflanzen.

**NICHT FÜR DEN INDUSTRIELLE EINSATZ GEEIGNET!**

## **Vorbereitung zur Verwendung**



**WARNUNG! VOR DER DURCHFÜHRUNG VON WARTUNGS- ODER EINSTELLUNGSARBEITEN AM PRODUKT MUSS DIE BATTERIE ABGETRENNT WERDEN.**

### **Einsetzen/Entnehmen der Batterie:**

Prüfen Sie vor dem Einsetzen der Batterie, ob sie im Batteriefach richtig sitzt. Schieben Sie die Batterie hinein, bis sie sicher einrastet. Sie sollten ein Klicken hören, wenn die Batterie korrekt eingerastet ist .

Drücken Sie den Batterieentriegelungsknopf und ziehen Sie die Batterie vorsichtig heraus, bis sie vollständig aus dem Gerät entfernt ist .

## **Verwenden**



**ACHTUNG! SOLLTEN WÄHREND DES BETRIEBES UNNORMALE GERÄUSCHE AUFTRETEN, STELLEN SIE DAS WERKZEUG SOFORT AB UND WENDEN SIE SICH ZUR ÜBERPRÜFUNG UND REPARATUR AN EIN AUTORISIERTES SERVICECENTER .**

### **Ein/Aus**

Zum Starten des Geräts: Halten Sie den EIN/AUS-Schalter (3) gedrückt, bis die rote LED aufleuchtet und ein langer Piepton ertönt.

Zum Aktivieren der Klingen: Den Auslöser (2) zweimal kurz betätigen. Das Werkzeug ist nun betriebsbereit.

Zum Schneiden: Positionieren Sie die feststehende Klinge (1) an der Schnittstelle und ziehen Sie den Auslöser (2) vollständig durch. Die bewegliche Klinge (6) führt einen vollständigen Schnitt aus, um den Ast zu durchtrennen, und kehrt dann in die geöffnete Position zurück.



**WARNUNG! HALTEN SIE IHRE FREIE HAND NICHT IN DIE NÄHE DER SCHNITTSTELLE! GEFAHR SCHWERER VERLETZUNGEN!**



**ACHTUNG! Wenn Sie einen Ast nicht beim ersten Versuch durchtrennen können, bedeutet dies, dass der Durchmesser oder die Härte des Holzes die Belastbarkeit des Werkzeugs übersteigt. Versuchen Sie nicht weiter, da dies das Produkt beschädigen könnte!**

Zum Ausschalten des Produkts den Ein-/Ausschalter (3) gedrückt halten. Die LED-Anzeige erlischt und signalisiert damit, dass das Produkt ausgeschaltet ist. Alternativ kann das Produkt auch durch Abklemmen des Akkus ausgeschaltet werden.

WICHTIG! Nach einer gewissen Zeit der Inaktivität schaltet sich das Tool aus Sicherheitsgründen automatisch ab.

## Reinigung



**WARNUNG! VOR JEDEM WARTUNGS- ODER REINIGUNGSARBEITEN MUSS DIE BATTERIE ABGETRENNT WERDEN.**

### Reinigung

- Halten Sie die Lüftungsschlitze des Gehäuses sauber, um eine Überhitzung des Motors zu verhindern.
- Reinigen Sie das Produkt regelmäßig (am besten nach jeder Benutzung) mit einem weichen, trockenen Tuch. Bei hartnäckigen Verschmutzungen verwenden Sie ein leicht mit milder Seifenlauge angefeuchtetes Tuch.
- Verwenden Sie keine Lösungsmittel (wie Benzin, Alkohol oder Ammoniak), da diese die Kunststoffkomponenten beschädigen können.

## Wartung



**WARNUNG! VOR DER DURCHFÜHRUNG VON WARTUNGSARBEITEN AM GERÄT MUSS DIE BATTERIE ABGETRENNT WERDEN .**

### Schärfe der Klingen



**WARNUNG! KLINGEN KÖNNEN SCHWERE VERLETZUNGEN VERURSACHEN! TRAGEN SIE BEIM UMGANG MIT IHNEN IMMER SCHNITTFESTE HANDSCHUHE!**

Die Schärfe der Klingen kann sich im Laufe der Nutzung verringern. Dies ist normal. Sollte ein Nachschärfen erforderlich sein (aufgrund nachlassender Schneidleistung), verwenden Sie den im Lieferumfang enthaltenen Schleifstein und führen Sie breite Züge entlang der Klingenschneide aus.

### Spindelschmierung

Die Klingenwelle muss regelmäßig geschmiert werden. Vor der ersten Benutzung muss die Welle geschmiert werden. Danach sollte die Welle mindestens einmal im Monat geschmiert werden. Die Welle muss auch vor längerer Lagerung geschmiert werden.

Zum Schmieren der Spindel gehen Sie wie folgt vor: Öffnen Sie den Deckel des Schmierölbehälters, führen Sie die Düse in die Schmieröffnung ein und drücken Sie leicht auf den Behälter, damit ein paar Tropfen Öl hineinfließen können. Wischen Sie überschüssiges Öl von der Außenseite des Produkts mit einem trockenen Tuch ab und verschließen Sie den Ölbehälter fest.

### Getriebeschmierung

Die Zahnräder, die das bewegliche Messer (6) antreiben, müssen mit Fett geschmiert werden. Die Schmierung der Zahnräder muss alle 6 Monate oder nach längerer Lagerung überprüft werden. Verwenden Sie den mitgelieferten Inbusschlüssel, um die Schraube (4) zu lösen. Die Achsmutter (5) vollständig lösen und die Achse entnehmen. Die Schrauben der Getriebeabdeckung mit einem Schraubendreher (+) lösen und die Abdeckung abnehmen. Prüfen, ob Zahnrad und Tellerrad ausreichend gefettet sind. Falls Fremdkörper (Staub, Sägemehl usw.) vorhanden sind, die Zahnräder reinigen und neu fetten. Der Zusammenbau erfolgt in umgekehrter Reihenfolge der Demontageschritte.

## Lagerung

- Reinigen Sie das Gehäuse vor der Lagerung des Produkts stets mit einem leicht in Seifenwasser angefeuchteten Tuch.
- Lagern Sie das Produkt außerhalb der Reichweite von Kindern, an einem stabilen und sicheren Ort, kühl und trocken und vermeiden Sie zu hohe oder zu niedrige Temperaturen.
- Schützen Sie das Produkt vor direkter Sonneneinstrahlung und lagern Sie es möglichst an einem dunklen Ort.
- Um Feuchtigkeitsansammlungen und Kondensation zu vermeiden, sollte das Produkt nicht in Plastikfolie oder einem Plastikbeutel verpackt aufbewahrt werden.
- Stellen Sie sicher, dass die Batterien vor der Lagerung geladen sind. Es ist verboten, die Batterien im entladenen Zustand zu lagern.
- Bei längerer Lagerung sollten die Batterien alle 6 Monate aufgeladen werden.



Dieses Produkt ist als Elektro- und Elektronikgerät (EEE) eingestuft. Gemäß der Richtlinie 2012/19/EU ist es verboten, Elektro- und Elektronik-Altgeräte (WEEE) als unsortierten Siedlungsabfall zu entsorgen. Diese können aufgrund des Vorhandenseins gefährlicher Stoffe die Umwelt und die menschliche Gesundheit beeinträchtigen. Bitte geben Sie die Altgeräte (WEEE) an einer autorisierten Sammel- und Recyclingstelle ab.

**РЪКОВОДСТВО ЗА ПОТРЕБИТЕЛЯ  
БЕЗЖИГЪРЛЕВИ ГРАДИНСКИ НОЖИЦИ БЕЗ  
БАТЕРИЯ И ЗАРЯДНО МАХ 20V POWER  
EVOTOOLS**

### Компонентни части

1. Фиксирано острие
2. Спусък
3. Превключвател ВКЛ./ИЗКЛ.
4. Винт с шестостенна глава
5. Гайка на острието
6. Подвижно острие

Включени аксесоари

- 1 x контейнер за масло
- 1 x точилен камък
- 1 x гаечен ключ

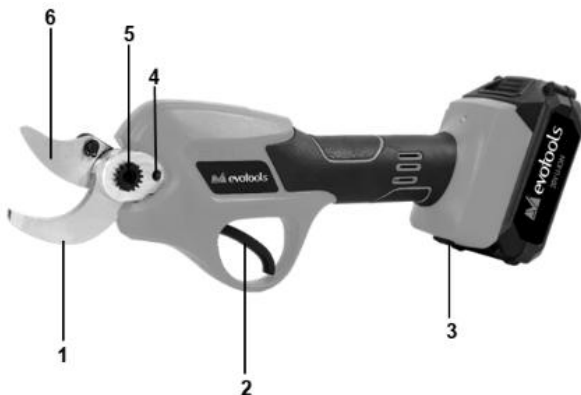

### Технически данни

Код на продукта	682649
Напрежение	МАКС. 20V
Максимален диаметър на нареза	30 мм
Скорост на рязане	30 разреза/мин
Клас на изолация	III
Време за работа	~ 3 часа
Нетно тегло	~ 1 кг

**Батерията и зарядното не са включени!**

Благодарим ви, че закупихте този продукт на EVOTOOLS, произведен съгласно най-високите стандарти за безопасност и производителност.

Запазете това ръководство за бъдещи справки.



**Внимание !** За ваша безопасност, прочетете внимателно това ръководство и общите инструкции за безопасност, преди да използвате оборудването. Неспазването на тези правила може да доведе до токов удар, пожар и/или телесни наранявания.

## **Общи предпазни мерки за безопасност при работа с електрически инструменти**

### **Работна зона**

- Поддържайте работното си място чисто и добре осветено. Затрупаните или тъмни зони са предпоставка за злополуки.
- Не работете с продукта в потенциално експлозивна среда, например в присъствието на запалими течности, газове или прах. Електрическите инструменти създават искри, които могат да запалят тези материали.
- Дръжте децата и страничните наблюдатели далеч от оборудването. Разсейването може да доведе до загуба на контрол.

### **Електрическа и лична безопасност**



**ПРЕДУПРЕЖДЕНИЕ! ВИНАГИ ПРОВЕРЯВАЙТЕ ДАЛИ ЗАХРАНВАЩОТО НАПРЕЖЕНИЕ СЪОТВЕТСТВА НА ПОСОЧЕНОТО НА ТАБЕЛКАТА С ИНФОРМАЦИОННИЯ ПРОДУКТ.**

- Не работете с електрически инструменти с мокри ръце.
- Визуално проверявайте електрическите инструменти преди употреба. Не използвайте повредени електрически инструменти.
- Преди употреба се уверете, че всички крепежни елементи са здраво закрепени и аксесоарите са правилно монтирани.
- Използвайте само съвместими аксесоари. Не се опитвайте да модифицирате инструмента или да използвате импровизирани аксесоари.
- Избягвайте случайно стартиране. Не използвайте електрически инструменти, ако превключвателят не функционира правилно.
- Не излагайте продукта на дъжд или прекомерна влажност. Попадането на вода в електрическия инструмент увеличава риска от токов удар или късо съединение.
- Не претоварвайте продукта. Той може да се използва безопасно само ако се спазват номиналните работни параметри. Не използвайте електрически инструменти за цели, различни от тези, за които са предназначени.

## Мерки за лична безопасност



- Прочетете ръководството: Винаги се консултирайте с ръководството за употреба, преди да инсталирате, използвате или поддържате продукта.
- Подходящо облекло: Винаги носете подходящо облекло. Не носете широки дрехи или бижута. Дългата коса трябва да бъде вързана назад, за да се избегне рискът от закачане в движещи се части.
- Предпазни средства: По време на употреба е задължително носенето на лични предпазни средства (ЛПС): предпазни очила, ръкавици, устойчиви на порязване, и предпазни ботуши с подобро сцепление.
- Условия на околната среда: ЗАБРАНЕНО е използването на инструмента при дъжд или мокри условия.
- Здраве на оператора: Не използвайте електрически инструменти, ако сте уморени или под влиянието на алкохол, наркотици или лекарства, които могат да повлияят на концентрацията или времето ви за реакция.
- Управление на умората: Правете почивки, когато е необходимо. Непрекъснатата употреба на електрически инструменти за дълги периоди може да причини умора, което може да доведе до злополуки.
- Изключване: Винаги изключвайте електрическия инструмент, когато не го използвате.

## Услуга

- Ремонтите трябва да се извършват само от **квалифициран персонал**, използващ **идентични резервни части**, за да се избегнат инциденти и да се гарантира непрекъснатата безопасност на инструмента.

## Мерки за безопасност, специфични за градинските ножици

- Проверка на остриетата: Проверявайте остриетата преди всяка употреба. Ако са повредени (нащърбени, деформирани, напукани или износени), не използвайте продукта. Сменете повредените остриета незабавно.
- Работа с една ръка: Използвайте продукта с една ръка, като го държите здраво за дръжката, за да можете лесно да натискате спусъка и да поддържате пълен контрол.
- Безопасност на ръцете: Дръжте свободната си ръка далеч от остриетата по време на употреба. Не дръжте клона, който режете, с другата си ръка.
- Стабилна опора: Уверете се, че имате добра опора, докато режете, за да избегнете загуба на равновесие или подхлъзване. Не се пренапрягайте, за да направите рязане. Не се катерете по дървета, за да режете клони.
- Проверка на работното място: Преди употреба, проверете внимателно работното място за скрити електрически проводници или други опасности.
- Ясна видимост: Уверете се, че имате ясна видимост към клона и точната точка на рязане. Не режете „на съпя“ и никога не поставяйте не-доминиращата си ръка близо до зоната на рязане.
- Заседнали ножове: Ако ножовете се заседнат, незабавно спрете продукта, като използвате превключвателя ВКЛ./ИЗКЛ. За максимална безопасност, изключете батерията, преди да се опитате да отблокирате ножовете.
- Ограничена употреба: Не режете материали, различни от посочените в това ръководство.
- Безопасно носене: Не носете продукта с пръст върху спусъка.

- Съвместимост: Използвайте само части и аксесоари, съвместими с продукта. Не се опитвайте да инсталирате несъвместими части или да правите каквито и да било модификации.

### **Предпазни мерки за безопасност за зарядни устройства и батерии**

- Свързвайте зарядното устройство само към електрическата мрежа 230 V. Зареждайте батериите само с посоченото зарядно устройство.
- Когато батерията не се използва, дръжте я далеч от метални предмети (кламери, монети, ключове, пирони, винтове), които могат да запушат клемите. Късо съединение на клемите на батерията може да причини изгаряния или пожар.
- Избягвайте презареждането на батериите. След като са напълно заредени, изключете батерията от зарядното устройство.
- Забранено е пълното разреждане на батериите или съхранението им за дълги периоди в разрежено състояние.

### **Предназначение за употреба**

Градинските ножици са предназначени за рязане на клони с максимален диаметър 30 мм за дървесина, по-специално за подрязване на храсти, живи плетове, дървета и лози.

**НЕ Е ПРЕДНАЗНАЧЕНО ЗА ИНДУСТРИАЛНА УПОТРЕБА!**

### **Подготовка за употреба**



**ПРЕДУПРЕЖДЕНИЕ! ПРЕДИ ДА ИЗВЪРШИТЕ КАКВАТО И ДА Е ПОДДРЪЖКА ИЛИ РЕГУЛИРОВКА НА ПРОДУКТА, УВЕРЕТЕ СЕ, ЧЕ БАТЕРИЯТА Е ИЗКЛЮЧЕНА.**

### **Поставяне/изваждане на батерията**

Проверете подравняването на батерията с отделението за батерията, преди да я поставите. Плъзнете батерията, докато се закрепи здраво. Трябва да чуете „щракване“, когато батерията е правилно заключена на място .

Натиснете бутона за освобождаване на батерията и внимателно издърпайте батерията, докато я извадите напълно от инструмента .

### **Използвайте**



**ВНИМАНИЕ! АКО ПО ВРЕМЕ НА РАБОТА СЕ ЧУВСТВАТ НЕНОРМАЛНИ ШУМОВЕ, СПРЕТЕ ИНСТРУМЕНТА НЕЗАБАВНО И СЕ СВЪРЖЕТЕ С ОТОРИЗИРАН СЕРВИЗЕН ЦЕНТЪР ЗА ПРОВЕРКА И РЕМОТ .**

**Вкл./изкл.**

За да стартирате инструмента: Натиснете и задръжте превключвателя ВКЛ./ИЗКЛ. (3), докато светне червеният светодиод и се чуе дълъг звуков сигнал.

За да активирате остриетата: Натиснете кратко спусъка (2) два пъти. Инструментът вече е готов за работа.

За рязане: Позиционирайте фиксираното острие (1) в точката на рязане и натиснете спусъка докрай (2). Подвижното острие (6) ще извърши пълен ход, за да отреже клона, и след това ще се върне в отворено положение.



**ПРЕДУПРЕЖДЕНИЕ! НЕ ПОСТАВЯЙТЕ СВОБОДНАТА СИ РЪКА БЛИЗО ДО ЗОНАТА НА РЕЖЕНЕ! ОПАСНОСТ ОТ ТЕЖКО НАРАНЯВАНЕ!**



**ВНИМАНИЕ! АКО НЕ МОЖЕТЕ ДА ОТРЕЖЕТЕ КЛОН С ЕДИН ОПИТ, ТОВА ОЗНАЧАВА, ЧЕ ДИАМЕТЪРЪТ ИЛИ ТВЪРДОСТТА НА ДЪРВЕСИНАТА ПРЕВИШАВА РАБОТНИЯ КАПАЦИТЕТ НА ИНСТРУМЕНТА. НЕ НАСТЪПВАЙТЕ, ТЪЙ КАТО ТОВА МОЖЕ ДА ПОВРЕДИ ПРОДУКТА!**

За да изключите продукта, натиснете и задръжте превключвателя за включване/изключване (3). Светещият светодиод ще изгасне, което показва, че продуктът е изключен. Можете също да изключите продукта, като изключите батерията.

**ВАЖНО!** След период на неактивност, инструментът ще се изключи автоматично от съображения за безопасност.

## **Почистване**



**ПРЕДУПРЕЖДЕНИЕ! ПРЕДИ ДА ИЗВЪРШИТЕ КАКВАТО И ДА Е ПОДДРЪЖКА ИЛИ ПОЧИСТВАНЕ, ИЗКЛУЧЕТЕ БАТЕРИЯТА.**

### **Почистване**

- Поддържайте вентилационните отвори на корпуса чисти, за да предотвратите прегряване на двигателя.
- Редовно (за предпочитане след всяка употреба) почиствайте продукта с мека, суха кърпа. За упорити замърсявания използвайте кърпа, леко навлажнена с мека сапунена вода.
- Не използвайте разтворители (като бензин, алкохол или амоняк), тъй като те могат да повредят пластмасовите компоненти.

## **Поддръжка**



**ПРЕДУПРЕЖДЕНИЕ! ПРЕДИ ДА ИЗВЪРШИТЕ КАКВАТО И ДА Е ПОДДРЪЖКА НА ОБОРУДВАНЕТО, ИЗКЛУЧЕТЕ БАТЕРИЯТА .**

### **Заточване на остриетата**



**ПРЕДУПРЕЖДЕНИЕ! НОЖОВЕТЕ МОГАТ ДА ПРИЧИНЯТ СЕРИОЗНИ НАРАНЯВАНИЯ! ВИНАГИ НОСЕТЕ РЪКАВИЦИ, ЗАЩИТЕНИ ОТ ПОРИЗАНИЯ, КОГАТО РАБОТИТЕ С ТЯХ!**

С течение на употребата на продукта, остротата на остриетата може да намалее. Това е нормално. Когато е необходимо заточване (поради намалена ефективност на рязане), използвайте точилен камък, включен в комплекта, като правите широки движения по ръбовете на острието.

### **Смазване на шпиндела**

Валът на ножа трябва да се смазва периодично. Преди първата употреба валът трябва да се смазва. След това смазвайте вала поне веднъж месечно. Валът трябва да се смазва и преди дългосрочно съхранение.

За да смажете шпиндела, процедирайте по следния начин: отворете капака на контейнера за смазочно масло, поставете дюзата в отвора за смазване и натиснете леко контейнера, за да могат няколко капки масло да попаднат вътре, извършете излишното масло от външната страна на продукта със суха кърпа, дръжте контейнера за масло плътно затворен.

### **Смазване на зъбни колела**

Зъбните колела, които задвижват движещото се острие (6), трябва да се смазват с грес. Проверката на смазването на зъбните колела е необходима на всеки 6 месеца или след

дълъг период на съхранение.

Използвайте включения шестостепен ключ, за да разхлабите винта (4). Развийте напълно гайката на оста (5) и свалете оста. Развийте винтовете на капака на зъбното колело с помощта на отвертка (+) и свалете капака. Проверете дали зъбното колело и короната на зъбното колело са добре смазани с грес. Ако забележите чужди частици (прах, дървени стърготини и др.), почистете зъбните колела и нанесете прясна грес. Сглобете отново, като следвате стъпките за разглобяване в обратен ред.

## Съхранение

- Винаги почиствайте корпуса с кърпа, леко навлажнена в сапунена вода, преди да съхранявате продукта.
- Съхранявайте продукта на място, недостъпно за деца, в стабилна и безопасна позиция, на хладно и сухо място, като избягвате твърде високи или ниски температури.
- Пазете продукта от пряка слънчева светлина и го съхранявайте на тъмно място, ако е възможно.
- Не съхранявайте продукта увит в пластмасово фолио или пластмасова торбичка, за да избегнете натрупване на влага и кондензация.
- Уверете се, че батериите са заредени преди съхранение. Забранено е съхраняването на батерии в разрежено състояние.
- В случай на дългосрочно съхранение, презареждайте батериите на всеки 6 месеца.



Този продукт е класифициран като електрическо и електронно оборудване (ЕЕО). В съответствие с Директива 2012/19/ЕС е забранено изхвърлянето на отпадъци от електрическо и електронно оборудване (ОЕЕО) като несортирани битови отпадъци. Те могат да повлияят на околната среда и човешкото здраве поради наличието на опасни вещества. Моля, върнете ОЕЕО в оторизиран център за събиране и рециклиране.

**ΕΓΧΕΙΡΙΔΙΟ ΧΡΗΣΤΗ  
ΑΣΥΡΜΑΤΟ ΨΑΛΙΔΙ ΚΗΠΟΥ ΧΩΡΙΣ ΜΠΑΤΑΡΙΑ ΚΑΙ  
ΦΟΡΤΙΣΤΗ MAX 20V POWER EVOTOOLS**



## Εξαρτήματα

1. Σταθερή λεπίδα
2. Ενεργοποίηση
3. Διακόπτης ON/OFF
4. Βίδα Άλεν
5. Παξιμάδι λεπίδας
6. Κινούμενη λεπίδα

Συμπεριλαμβανόμενα  
αξεσουάρ

- 1 x δοχείο λαδιού
- 1 x πέτρα ακονίσματος
- 1 x κλειδί

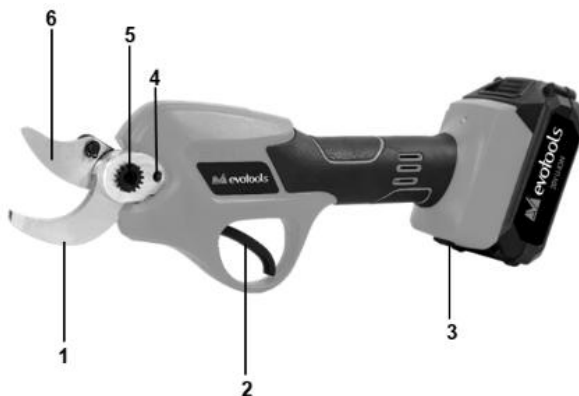

## Τεχνικά δεδομένα

Κωδικός προϊόντος	682649
Δυναμικό	ΜΕΓΙΣΤΟ 20V
Μέγιστη διάμετρος κοπής	30 χιλιοστά
Ταχύτητα κοπής	30 κοπές/λεπτό
Κατηγορία μόνωσης	III
Χρόνος λειτουργίας	~ 3 ώρες
Καθαρό βάρος	~ 1 κιλό

**Η μπαταρία και ο φορτιστής δεν περιλαμβάνονται!**

Σας ευχαριστούμε που αγοράσατε αυτό το προϊόν **EVOTOOLS**, το οποίο κατασκευάζεται σύμφωνα με τα υψηλότερα πρότυπα ασφάλειας και απόδοσης.

Φυλάξτε αυτό το εγχειρίδιο για μελλοντική αναφορά.



**Προειδοποίηση !** Για την ασφάλειά σας, διαβάστε προσεκτικά αυτό το εγχειρίδιο και τις γενικές οδηγίες ασφαλείας πριν χρησιμοποιήσετε τον εξοπλισμό. Η μη τήρηση αυτών των κανόνων μπορεί να προκαλέσει ηλεκτροπληξία, πυρκαγιά ή/και τραυματισμό.

## Γενικές προφυλάξεις ασφαλείας για ηλεκτρικά εργαλεία

### Χώρος εργασίας

- Διατηρείτε τον χώρο εργασίας σας καθαρό και καλά φωτισμένο. Οι ακατάστατοι ή σκοτεινοί χώροι προκαλούν ατυχήματα.
- Μην χρησιμοποιείτε το προϊόν σε δυνητικά εκρηκτικές ατμόσφαιρες, όπως παρουσία εύφλεκτων υγρών, αερίων ή σκόνης. Τα ηλεκτρικά εργαλεία δημιουργούν σπινθήρες που μπορεί να αναφλέξουν αυτά τα υλικά.
- Κρατήστε τα παιδιά και τους παρευρισκόμενους μακριά κατά τη λειτουργία του εξοπλισμού. Οι περισπασμοί μπορεί να προκαλέσουν απώλεια ελέγχου.

### Ηλεκτρική & Προσωπική Ασφάλεια



**ΠΡΟΕΙΔΟΠΟΙΗΣΗ! ΕΛΕΓΧΤΕ ΠΑΝΤΑ ΟΤΙ Η ΤΑΣΗ ΤΡΟΦΟΔΟΣΙΑΣ ΑΝΤΙΣΤΟΙΧΕΙ ΜΕ ΑΥΤΗΝ ΠΟΥ ΑΝΑΓΡΑΦΕΤΑΙ ΣΤΗΝ ΠΙΝΑΚΙΔΑ ΟΝΟΜΑΣΙΑΣ ΤΟΥ ΠΡΟΪΟΝΤΟΣ.**

- Μην χειρίζεστε ηλεκτρικά εργαλεία με βρεγμένα χέρια.
- Ελέγξτε οπτικά τα ηλεκτρικά εργαλεία πριν από τη χρήση. Μην χρησιμοποιείτε κατεστραμμένα ηλεκτρικά εργαλεία.
- Πριν από τη χρήση, βεβαιωθείτε ότι όλα τα στοιχεία στερέωσης είναι ασφαλή και ότι τα αξεσουάρ είναι σωστά τοποθετημένα.
- Χρησιμοποιήστε μόνο συμβατά αξεσουάρ. Μην επιχειρήσετε να τροποποιήσετε το εργαλείο ή να χρησιμοποιήσετε αυτοσχέδια αξεσουάρ.
- Αποφύγετε τις τυχαίες εκκινήσεις. Μην χρησιμοποιείτε ηλεκτρικά εργαλεία εάν ο διακόπτης δεν λειτουργεί σωστά.
- Μην εκθέτετε το προϊόν σε βροχή ή υπερβολική υγρασία. Η εισροή νερού σε ένα ηλεκτρικό εργαλείο αυξάνει τον κίνδυνο ηλεκτροπληξίας ή βραχυκυκλώματος.
- Μην υπερφορτώνετε το προϊόν. Μπορεί να χρησιμοποιηθεί με ασφάλεια μόνο εάν τηρούνται οι ονομαστικές παράμετροι λειτουργίας. Μην χρησιμοποιείτε ηλεκτρικά εργαλεία για σκοπούς διαφορετικούς από αυτούς για τους οποίους προορίζονται.

### Μέτρα προσωπικής ασφάλειας



- Διαβάστε το εγχειρίδιο: Να συμβουλευέστε πάντα το εγχειρίδιο οδηγιών πριν από την εγκατάσταση, τη λειτουργία ή τη συντήρηση του προϊόντος.

- Κατάλληλη ενδυμασία: Να φοράτε πάντα κατάλληλα ρούχα. Μην φοράτε φαρδιά ρούχα ή κοσμήματα. Τα μακριά μαλλιά πρέπει να είναι πιασμένα πίσω για να αποφευχθεί ο κίνδυνος να πιαστούν σε κινούμενα μέρη.
- Προστατευτικός εξοπλισμός: Κατά τη χρήση, είναι υποχρεωτική η χρήση ατομικού προστατευτικού εξοπλισμού (ΜΑΠ): γυαλιά ασφαλείας, γάντια ανθεκτικά στις κοψίματα και μπότες ασφαλείας με ενισχυμένη πρόσφυση.
- Περιβαλλοντικές συνθήκες: ΑΠΑΓΟΡΕΥΕΤΑΙ η χρήση του εργαλείου σε βροχή ή υγρές συνθήκες.
- Υγεία χειριστή: Μην χρησιμοποιείτε ηλεκτρικά εργαλεία εάν είστε κουρασμένοι ή υπό την επήρεια αλκοόλ, ναρκωτικών ή φαρμάκων που μπορεί να επηρεάσουν τη συγκέντρωσή σας ή τον χρόνο αντίδρασής σας.
- Διαχείριση κόπωσης: Κάντε διαλείμματα όποτε είναι απαραίτητο. Η συνεχής χρήση ηλεκτρικών εργαλείων για μεγάλα χρονικά διαστήματα μπορεί να προκαλέσει κόπωση, η οποία μπορεί να οδηγήσει σε ατυχήματα.
- Απενεργοποίηση: Να απενεργοποιείτε πάντα το ηλεκτρικό εργαλείο όταν δεν το χρησιμοποιείτε.

## Υπηρεσία

- Οι επισκευές πρέπει να πραγματοποιούνται μόνο από **εξειδικευμένο προσωπικό** που χρησιμοποιεί **πανομοιότυπα ανταλλακτικά** για την αποφυγή ατυχημάτων και τη διασφάλιση της συνεχούς ασφάλειας του εργαλείου.

## Μέτρα ασφαλείας ειδικά για τα ψαλίδια κήπου

- Επιθεώρηση λεπίδων: Επιθεωρήστε τις λεπίδες πριν από κάθε χρήση. Εάν είναι κατεστραμμένες (σπασμένες, παραμορφωμένες, ραγισμένες ή φθαρμένες), μην χρησιμοποιείτε το προϊόν. Αντικαταστήστε αμέσως τις κατεστραμμένες λεπίδες.
- Λειτουργία με το ένα χέρι: Χρησιμοποιήστε το προϊόν με το ένα χέρι, κρατώντας το σταθερά από τη λαβή, ώστε να μπορείτε εύκολα να τραβήξετε τη σκανδάλη και να διατηρήσετε τον πλήρη έλεγχο.
- Ασφάλεια χειριών: Κρατήστε το ελεύθερο χέρι σας μακριά από τις λεπίδες κατά τη χρήση. Μην κρατάτε το κλαδί που κόβετε με το άλλο σας χέρι.
- Σταθερή βάση: Βεβαιωθείτε ότι έχετε καλή βάση κατά την κοπή για να αποφύγετε την απώλεια ισορροπίας ή την ολίσθηση. Μην τεντώνετε υπερβολικά για να κάνετε μια κοπή. Μην σκαρφαλώνετε σε δέντρα για να κόψετε κλαδιά.
- Έλεγχος χώρου εργασίας: Πριν από τη χρήση, ελέγξτε προσεκτικά τον χώρο εργασίας για κρυμμένα ηλεκτρικά καλώδια ή άλλους κινδύνους.
- Καθαρή ορατότητα: Βεβαιωθείτε ότι έχετε καθαρή ορατότητα στο κλαδί και στο ακριβές σημείο κοπής. Μην κόβετε «στα τυφλά» και ποτέ μην τοποθετείτε το μη κυρίαρχο χέρι σας κοντά στην περιοχή κοπής.
- Μπλοκαρισμένες λεπίδες: Εάν οι λεπίδες μπλοκάρουν, διακόψτε αμέσως τη λειτουργία του προϊόντος χρησιμοποιώντας τον διακόπτη ON/OFF. Για μέγιστη ασφάλεια, αποσυνδέστε την μπαταρία πριν επιχειρήσετε να ξεμπλοκάρετε τις λεπίδες.
- Περιορισμένη χρήση: Μην κόβετε υλικά εκτός από αυτά που αναφέρονται σε αυτό το εγχειρίδιο.
- Ασφάλης μεταφορά: Μην μεταφέρετε το προϊόν με το δάχτυλό σας στη σκανδάλη.
- Συμβατότητα: Χρησιμοποιείτε μόνο εξαρτήματα και αξεσουάρ συμβατά με το προϊόν. Μην επιχειρήσετε να εγκαταστήσετε ασύμβατα εξαρτήματα ή να κάνετε τροποποιήσεις.

## Προφυλάξεις ασφαλείας για φορτιστές και μπαταρίες

- Συνδέστε τον φορτιστή μόνο σε παροχή ρεύματος 230V. Επαναφορτίστε τις μπαταρίες μόνο με τον καθορισμένο φορτιστή.
- Όταν η μπαταρία δεν χρησιμοποιείται, κρατήστε την μακριά από μεταλλικά αντικείμενα (συνδετήρες, κέρματα, κλειδιά, καρφιά, βίδες) που μπορούν να γεφυρώσουν τους ακροδέκτες. Το βραχυκύκλωμα των ακροδεκτών της μπαταρίας μπορεί να προκαλέσει εγκαύματα ή πυρκαγιά.
- Αποφύγετε την υπερφόρτιση των μπαταριών. Μόλις φορτιστούν πλήρως, αποσυνδέστε την μπαταρία από τον φορτιστή.
- Απαγορεύεται η πλήρης αποφόρτιση των μπαταριών ή η αποθήκευσή τους για μεγάλα χρονικά διαστήματα σε αποφορτισμένη κατάσταση.

### Προορίζεται για χρήση

Τα ψαλίδια κήπου έχουν σχεδιαστεί για να κόβουν κλαδιά με μέγιστη διάμετρο 30 mm για ξύλο, ειδικά για το κλάδεμα θάμνων, φρακτών, δέντρων και αμπέλων.

**ΔΕΝ ΕΙΝΑΙ ΣΧΕΔΙΑΣΜΕΝΟ ΓΙΑ ΒΙΟΜΗΧΑΝΙΚΗ ΧΡΗΣΗ!**

### Προετοιμασία για χρήση



**ΠΡΟΕΙΔΟΠΟΙΗΣΗ! ΠΡΙΝ ΑΠΟ ΟΠΟΙΑΔΗΠΟΤΕ ΣΥΝΤΗΡΗΣΗ Ή ΡΥΘΜΙΣΗ ΣΤΟ ΠΡΟΪΟΝ, ΒΕΒΑΙΩΘΕΙΤΕ ΟΤΙ Η ΜΠΑΤΑΡΙΑ ΕΧΕΙ ΑΠΟΣΥΝΔΕΘΕΙ.**

#### Τοποθέτηση/αφαίρεση της μπαταρίας

Ελέγξτε την ευθυγράμμιση της μπαταρίας με τη θήκη της πριν την τοποθετήσετε. Σύρετε την μπαταρία μέχρι να ασφαλίσει. Θα πρέπει να ακούσετε ένα "κλικ" όταν η μπαταρία ασφαλίσει σωστά στη θέση της .

Πατήστε το κουμπί απελευθέρωσης της μπαταρίας και τραβήξτε απαλά την μπαταρία έξω μέχρι να αφαιρεθεί εντελώς από το εργαλείο .

### Χρήση



**ΠΡΟΣΟΧΗ! ΑΝ ΑΚΟΥΓΟΝΤΑΙ ΜΗ ΦΥΣΙΟΛΟΓΙΚΟΙ ΘΟΡΥΒΟΙ ΚΑΤΑ ΤΗ ΛΕΙΤΟΥΡΓΙΑ, ΣΤΑΜΑΤΗΣΤΕ ΑΜΕΣΩΣ ΤΟ ΕΡΓΑΛΕΙΟ ΚΑΙ ΕΠΙΚΟΙΝΩΝΗΣΤΕ ΜΕ ΕΝΑ ΕΞΟΥΣΙΟΔΟΤΗΜΕΝΟ ΚΕΝΤΡΟ ΣΕΡΒΙΣ ΓΙΑ ΕΠΙΘΕΩΡΗΣΗ ΚΑΙ ΕΠΙΣΚΕΥΕΣ .**

#### Ενεργοποίηση/απενεργοποίηση

Για να ξεκινήσετε το εργαλείο: Πατήστε παρατεταμένα τον διακόπτη ON/OFF (3) μέχρι να ανάψει η κόκκινη λυχνία LED και να ακουστεί ένας μακρύς ήχος.

Για να ενεργοποιήσετε τις λεπίδες: Πατήστε σύντομα τη σκανδάλη (2) δύο φορές. Το εργαλείο είναι τώρα έτοιμο για λειτουργία.

Για κοπή: Τοποθετήστε τη σταθερή λεπίδα (1) στο σημείο κοπής και τραβήξτε πλήρως τη σκανδάλη (2). Η κινούμενη λεπίδα (6) θα ολοκληρώσει μια πλήρη διαδρομή για να κόψει το κλαδί και στη συνέχεια θα επιστρέψει στην ανοιχτή θέση.



**ΠΡΟΕΙΔΟΠΟΙΗΣΗ! ΜΗΝ ΤΟΠΟΘΕΤΕΙΤΕ ΤΟ ΕΛΕΥΘΕΡΟ ΣΑΣ ΧΕΡΙ ΚΟΝΤΑ ΣΤΗΝ ΠΕΡΙΟΧΗ ΚΟΠΗΣ! ΚΙΝΔΥΝΟΣ ΣΟΒΑΡΟΥ ΤΡΑΥΜΑΤΙΣΜΟΥ!**



**ΠΡΟΣΟΧΗ! ΑΝ ΔΕΝ ΜΠΟΡΕΙΤΕ ΝΑ ΚΟΨΕΤΕ ΕΝΑ ΚΛΑΔΙ ΜΕ ΜΙΑ ΜΟΝΗ ΠΡΟΣΠΑΘΕΙΑ, ΑΥΤΟ ΣΗΜΑΙΝΕΙ ΟΤΙ Η ΔΙΑΜΕΤΡΟΣ Ή Η ΣΚΛΗΡΟΤΗΤΑ ΤΟΥ ΞΥΛΟΥ ΥΠΕΡΒΑΙΝΕΙ ΤΗ ΛΕΙΤΟΥΡΓΙΚΗ ΙΚΑΝΟΤΗΤΑ ΤΟΥ ΕΡΓΑΛΕΙΟΥ. ΜΗΝ ΕΠΙΜΕΝΕΤΕ, ΚΑΘΩΣ ΜΠΟΡΕΙ ΝΑ ΠΡΟΚΑΛΕΣΕΙ ΖΗΜΙΑ ΣΤΟ ΠΡΟΪΟΝ!**

Για να απενεργοποιήσετε το προϊόν, πατήστε παρατεταμένα τον διακόπτη

ενεργοποίησης/απενεργοποίησης (3). Η αναμμένη λυχνία LED θα σβήσει, υποδεικνύοντας ότι το προϊόν είναι εκτός λειτουργίας. Μπορείτε επίσης να απενεργοποιήσετε το προϊόν αποσυνδέοντας την μπαταρία.

**ΣΗΜΑΝΤΙΚΟ!** Μετά από μια περίοδο αδράνειας, το εργαλείο θα απενεργοποιηθεί αυτόματα για λόγους ασφαλείας.

## Καθάρισμα



**ΠΡΟΕΙΔΟΠΟΙΗΣΗ! ΠΡΙΝ ΑΠΟ ΟΠΟΙΑΔΗΠΟΤΕ ΣΥΝΤΗΡΗΣΗ Ή ΚΑΘΑΡΙΣΜΟ, ΑΠΟΣΥΝΔΕΣΤΕ ΤΗ ΜΠΑΤΑΡΙΑ.**

### Καθάρισμα

- Διατηρείτε τις σχισμές εξαερισμού του περιβλήματος καθαρές για να αποτρέψετε την υπερθέρμανση του κινητήρα.
- Καθαρίζετε τακτικά (κατά προτίμηση μετά από κάθε χρήση) το προϊόν με ένα μαλακό, στεγνό πανί. Για επίμονη βρωμιά, χρησιμοποιήστε ένα πανί ελαφρώς βρεγμένο με ήπιο σαπουνόνερο.
- Μην χρησιμοποιείτε διαλύτες (όπως βενζίνη, οινόπνευμα ή αμμωνία), καθώς αυτά μπορεί να προκαλέσουν ζημιά στα πλαστικά εξαρτήματα.

## Συντήρηση



**ΠΡΟΕΙΔΟΠΟΙΗΣΗ! ΠΡΙΝ ΑΠΟ ΟΠΟΙΑΔΗΠΟΤΕ ΣΥΝΤΗΡΗΣΗ ΣΤΟΝ ΕΞΟΠΛΙΣΜΟ, ΑΠΟΣΥΝΔΕΣΤΕ ΤΗ ΜΠΑΤΑΡΙΑ .**

### Ακόνισμα των λεπίδων



**ΠΡΟΕΙΔΟΠΟΙΗΣΗ! ΟΙ ΛΕΠΙΔΕΣ ΜΠΟΡΟΥΝ ΝΑ ΠΡΟΚΑΛΕΣΟΥΝ ΣΟΒΑΡΟ ΤΡΑΥΜΑΤΙΣΜΟ! ΝΑ ΦΟΡΑΤΕ ΠΑΝΤΑ ΓΑΝΤΙΑ ΑΝΘΕΚΤΙΚΑ ΣΤΑ ΚΟΨΙΜΑΤΑ ΟΤΑΝ ΤΙΣ ΧΕΙΡΙΖΕΣΤΕ!**

Καθώς χρησιμοποιείτε το προϊόν, η αιχμηρότητα των λεπίδων ενδέχεται να μειωθεί. Αυτό είναι φυσιολογικό. Όταν είναι απαραίτητο η ακόνισμα (λόγω μειωμένης απόδοσης κοπής), χρησιμοποιήστε την πέτρα ακονίσματος που περιλαμβάνεται στη συσκευασία, κάνοντας ευρείες κινήσεις κατά μήκος των άκρων της λεπίδας.

### Λίπανση άξονα

Ο άξονας της λεπίδας πρέπει να λιπαίνεται περιοδικά. Πριν από την πρώτη χρήση, ο άξονας πρέπει να λιπαίνεται. Στη συνέχεια, λιπάνετε τον άξονα τουλάχιστον μία φορά το μήνα. Ο άξονας πρέπει επίσης να λιπαίνεται πριν από τη μακροχρόνια αποθήκευση.

Για να λιπάνετε τον άξονα, ακολουθήστε την εξής διαδικασία: ανοίξτε το κάλυμμα του δοχείου λαδιού λίπανσης, τοποθετήστε το ακροφύσιο στην οπή λίπανσης και πιέστε ελαφρά το δοχείο για να κυλήσουν μερικές σταγόνες λαδιού στο εσωτερικό του, σκουπίστε τυχόν περίσσεια λαδιού από το εξωτερικό του προϊόντος με ένα στεγνό πανί, κρατήστε το δοχείο λαδιού ερμητικά κλειστό.

### Λίπανση γραναζιών

Τα γρανάζια που κινούν την κινούμενη λεπίδα (6) πρέπει να λιπαίνονται με γράσο. Ο έλεγχος της λίπανσης του γραναζιού είναι απαραίτητος κάθε 6 μήνες ή μετά από μεγάλη περίοδο αποθήκευσης. Χρησιμοποιήστε το παρεχόμενο κλειδί Allen για να χαλαρώσετε τη βίδα (4). Ξεβιδώστε πλήρως το παξιμάδι του άξονα (5) και αφαιρέστε τον άξονα. Ξεβιδώστε τις βίδες του καλύμματος του γραναζιού χρησιμοποιώντας ένα κατσαβίδι (+) και αφαιρέστε το κάλυμμα. Ελέγξτε ότι ο οδοντωτός τροχός και το γρανάζι κορώνας είναι καλά λιπασμένα με γράσο. Εάν παρατηρήσετε ξένα σωματίδια (σκόνη, πριονίδι κ.λπ.), καθαρίστε τα γρανάζια και εφαρμόστε φρέσκο γράσο. Επανασυναρμολογήστε ακολουθώντας τα βήματα αποσυναρμολόγησης με αντίστροφη σειρά.

## Αποθήκευση

- Καθαρίζετε πάντα το περίβλημα με ένα πανί ελαφρώς βρεγμένο σε σαπουνόνερο πριν αποθηκεύσετε το προϊόν.
- Αποθηκεύστε το προϊόν σε χώρο μακριά από παιδιά, σε σταθερή και ασφαλή θέση, σε δροσερό και ξηρό μέρος, αποφεύγοντας πολύ υψηλές ή χαμηλές θερμοκρασίες.
- Προστατέψτε το προϊόν από το άμεσο ηλιακό φως και φυλάξτε το σε σκοτεινό μέρος, εάν είναι δυνατόν.
- Μην φυλάσσετε το προϊόν τυλιγμένο σε πλαστική μεμβράνη ή πλαστική σακούλα για να αποφύγετε τη συσσώρευση υγρασίας και συμπύκνωσης.
- Βεβαιωθείτε ότι οι μπαταρίες είναι φορτισμένες πριν από την αποθήκευση. Απαγορεύεται η αποθήκευση των μπαταριών σε αποφορτισμένη κατάσταση.
- Σε περίπτωση μακροχρόνιας αποθήκευσης, επαναφορτίζετε τις μπαταρίες κάθε 6 μήνες.



Αυτό το προϊόν ταξινομείται ως Ηλεκτρικός και Ηλεκτρονικός Εξοπλισμός (ΗΗΕ). Σύμφωνα με την Οδηγία 2012/19/ΕΕ, απαγορεύεται η απόρριψη Αποβλήτων Ηλεκτρικού και Ηλεκτρονικού Εξοπλισμού (ΑΗΗΕ) ως μη ταξινομημένα αστικά απόβλητα. Αυτά ενδέχεται να επηρεάσουν το περιβάλλον και την ανθρώπινη υγεία λόγω της παρουσίας επικίνδυνων ουσιών. Παρακαλούμε επιστρέψτε τα ΑΗΗΕ σε ένα εξουσιοδοτημένο κέντρο συλλογής και ανακύκλωσης.

**MANUAL DO USUÁRIO**  
**TESOURA DE JARDIM SEM FIO E SEM ESCOVA, SEM**  
**BATERIA E CARREGADOR, POTÊNCIA MÁXIMA DE**  
**20V, EVOTOOLS**

## Componentes

1. Lâmina fixa
2. Gatilho
3. Interruptor liga/desliga
4. Parafuso Allen
5. Porca da lâmina
6. Lâmina móvel

Acessórios incluídos

- 1 x recipiente de óleo
- 1 pedra de afiar
- 1 x chave inglesa

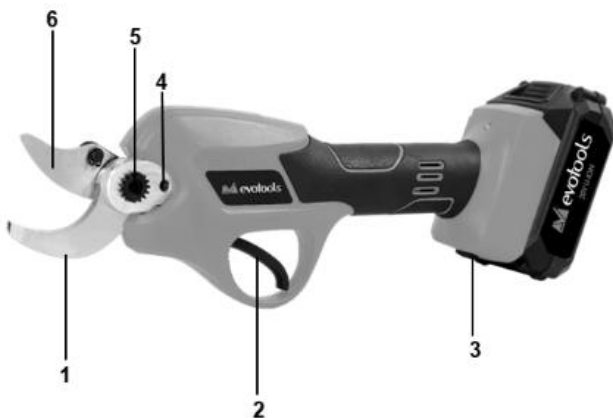

## Dados técnicos

Código do produto	682649
Tensão	MÁX. 20V
diâmetro máximo de corte	30 mm
Velocidade de corte	30 cortes/min
Classe de isolamento	III
Horário de funcionamento	~ 3 horas
Peso líquido	~ 1kg

**Bateria e carregador não incluídos!**

Obrigado por adquirir este produto EVOTOOLS, fabricado de acordo com os mais altos padrões de segurança e desempenho. Guarde este manual para futuras consultas.



**Atenção ! Para sua segurança, leia atentamente este manual e as instruções gerais de segurança antes de usar o equipamento. O não cumprimento destas regras pode resultar em choque elétrico, incêndio e/ou ferimentos pessoais.**

## Precauções gerais de segurança para ferramentas elétricas

### Área de trabalho

- Mantenha sua área de trabalho limpa e bem iluminada. Áreas desorganizadas ou escuras aumentam o risco de acidentes.
- Não utilize o produto em atmosferas potencialmente explosivas, como na presença de líquidos, gases ou poeira inflamáveis. Ferramentas elétricas produzem faíscas que podem inflamar esses materiais.
- Mantenha crianças e pessoas próximas afastadas enquanto o equipamento estiver em uso. Distrações podem causar perda de controle.

### Segurança elétrica e pessoal



**ATENÇÃO! VERIFIQUE SEMPRE SE A TENSÃO DE ALIMENTAÇÃO CORRESPONDE À INDICADA NA PLACA DE IDENTIFICAÇÃO DO PRODUTO.**

- Não utilize ferramentas elétricas com as mãos molhadas.
- Inspeção visualmente as ferramentas elétricas antes de usá-las. Não utilize ferramentas elétricas danificadas.
- Antes de usar, certifique-se de que todos os fixadores estejam seguros e os acessórios estejam montados corretamente.
- Utilize apenas acessórios compatíveis. Não tente modificar a ferramenta nem usar acessórios improvisados.
- Evite partidas acidentais. Não utilize ferramentas elétricas se o interruptor não estiver funcionando corretamente.
- Não exponha o produto à chuva ou umidade excessiva. A entrada de água em uma ferramenta elétrica aumenta o risco de choque elétrico ou curto-circuito.
- Não sobrecarregue o produto. Ele só pode ser usado com segurança se os parâmetros operacionais nominais forem respeitados. Não utilize ferramentas elétricas para fins diferentes daqueles para os quais foram projetadas.

### Medidas de segurança pessoal



- Leia o manual: Consulte sempre o manual de instruções antes de instalar, operar ou realizar manutenção no produto.
- Vestuário adequado: Use sempre roupas adequadas. Não use roupas largas ou joias. Cabelos compridos devem ser presos para evitar que se enrosquem em partes móveis.

- Equipamento de proteção: Durante a utilização, é obrigatório o uso de equipamento de proteção individual (EPI): óculos de segurança, luvas resistentes a cortes e botas de segurança com maior aderência.
- Condições ambientais: É PROIBIDO usar a ferramenta em condições de chuva ou umidade.
- Saúde do operador: Não utilize ferramentas elétricas se estiver cansado ou sob o efeito de álcool, drogas ou medicamentos que possam afetar sua concentração ou tempo de reação.
- Controle da fadiga: Faça pausas sempre que necessário. O uso contínuo de ferramentas elétricas por longos períodos pode causar fadiga, o que pode levar a acidentes.
- Desligamento: Sempre desligue a ferramenta elétrica quando não estiver em uso.

## **Serviço**

- Os reparos devem ser realizados somente por **pessoal qualificado**, utilizando **peças de reposição idênticas**, para evitar acidentes e garantir a segurança contínua da ferramenta.

## **Medidas de segurança específicas para tesouras de jardinagem**

- Inspeção das lâminas: Inspeccione as lâminas antes de cada utilização. Se estiverem danificadas (lascadas, deformadas, rachadas ou desgastadas), não utilize o produto. Substitua as lâminas danificadas imediatamente.
- Operação com uma só mão: Utilize o produto com uma só mão, segurando-o firmemente pela alça para que possa puxar o gatilho facilmente e manter o controle total.
- Segurança das mãos: Mantenha a mão livre afastada das lâminas durante o uso. Não segure o galho que estiver cortando com a outra mão.
- Apoio firme: Certifique-se de ter um bom apoio ao cortar para evitar perder o equilíbrio ou escorregar. Não se estique demais para fazer o corte. Não suba em árvores para cortar galhos.
- Verificação da área de trabalho: Antes de usar, verifique cuidadosamente a área de trabalho para identificar fios elétricos ocultos ou outros riscos.
- Visibilidade clara: Certifique-se de ter uma visão clara do galho e do ponto exato do corte. Não corte "às cegas" e nunca coloque a mão não dominante perto da área de corte.
- Lâminas emperradas: Se as lâminas emperrarem, desligue imediatamente o produto usando o interruptor LIGAR/DESLIGAR. Para máxima segurança, desconecte a bateria antes de tentar desobstruir as lâminas.
- Uso restrito: Não corte materiais diferentes dos especificados neste manual.
- Transporte seguro: Não transporte o produto com o dedo no gatilho.
- Compatibilidade: Utilize apenas peças e acessórios compatíveis com o produto. Não tente instalar peças incompatíveis nem fazer qualquer modificação.

## **Precauções de segurança para carregadores e baterias**

- Conecte o carregador apenas a uma tomada de 230V. Recarregue as baterias somente com o carregador especificado.
- Quando a bateria não estiver em uso, mantenha-a longe de objetos metálicos (clips de papel, moedas, chaves, pregos, parafusos) que possam causar curto-circuito nos terminais. O curto-circuito nos terminais da bateria pode causar queimaduras ou incêndio.
- Evite sobrecarregar as baterias. Assim que estiverem totalmente carregadas, desconecte a bateria do carregador.
- É proibido descarregar completamente as baterias ou armazená-las por longos períodos em estado descarregado.

## Uso pretendido

As tesouras de jardinagem são projetadas para cortar galhos com diâmetro máximo de 30 mm, sendo ideais para podar arbustos, sebes, árvores e trepadeiras.

**NÃO FOI PROJETADO PARA USO INDUSTRIAL!**

## Preparação para uso



**ATENÇÃO! ANTES DE REALIZAR QUALQUER MANUTENÇÃO OU AJUSTE NO PRODUTO, CERTIFIQUE-SE DE QUE A BATERIA ESTEJA DESCONECTADA.**

### *Instalação/remoção da bateria:*

Verifique o alinhamento da bateria com o compartimento antes de inseri-la. Deslize a bateria até que esteja firmemente encaixada. Você deverá ouvir um "clique" quando a bateria estiver travada corretamente .

Pressione o botão de liberação da bateria e puxe-a cuidadosamente até que esteja completamente removida da ferramenta .

## Usar



**ATENÇÃO! SE OCORRER RUIDOS ANORMAIS DURANTE O FUNCIONAMENTO, PARE A FERRAMENTA IMEDIATAMENTE E ENTRE EM CONTATO COM UMA ASSISTÊNCIA TÉCNICA AUTORIZADA PARA INSPEÇÃO E REPAROS .**

### *Ligado/Desligado*

Para iniciar a ferramenta: Pressione e mantenha pressionado o interruptor ON/OFF (3) até que o LED vermelho acenda e um bipe longo seja ouvido.

Para ativar as lâminas: Pressione rapidamente o gatilho (2) duas vezes. A ferramenta está agora pronta para operação.

Para cortar: Posicione a lâmina fixa (1) no ponto de corte e puxe totalmente o gatilho (2). A lâmina móvel (6) completará um curso completo para cortar o galho e, em seguida, retornará à posição aberta.



**ATENÇÃO! NÃO COLOQUE A MÃO LIVRE PRÓXIMA DA ÁREA DE CORTE! PERIGO DE LESÕES GRAVES!**



**ATENÇÃO! SE NÃO CONSEGUIR CORTAR UM GALHO NA PRIMEIRA TENTATIVA, SIGNIFICA QUE O DIÂMETRO OU A DUREZA DA MADEIRA EXCEDE A CAPACIDADE DE OPERAÇÃO DA FERRAMENTA. NÃO INSISTA, POIS ISSO PODE DANIFICAR O PRODUTO!**

Para desligar o produto, pressione e mantenha pressionado o botão Liga/Desliga (3). O LED aceso se apagará, indicando que o produto está desligado. Você também pode desligar o produto desconectando a bateria.

**IMPORTANTE!** Após um período de inatividade, a ferramenta será desligada automaticamente por segurança.

## Limpeza



**ATENÇÃO! ANTES DE REALIZAR QUALQUER MANUTENÇÃO OU LIMPEZA, DESCONECTE A BATERIA.**

### Limpeza

- Mantenha as aberturas de ventilação da carcaça limpas para evitar o superaquecimento do motor.
- Limpe o produto regularmente (de preferência após cada utilização) com um pano macio e seco. Para sujidade persistente, utilize um pano ligeiramente humedecido com água morna e sabão neutro.
- Não utilize solventes (como gasolina, álcool ou amônia), pois estes podem danificar os componentes plásticos.

## Manutenção



**ATENÇÃO! ANTES DE REALIZAR QUALQUER MANUTENÇÃO NO EQUIPAMENTO, DESCONECTE A BATERIA .**

### Afiando as lâminas



**ATENÇÃO! LÂMINAS PODEM CAUSAR LESÕES GRAVES! SEMPRE USE LUVAS RESISTENTES A CORTES AO MANUSE-AS!**

Com o uso do produto, a afiação das lâminas pode diminuir. Isso é normal. Quando for necessário afiar (devido à redução da eficiência de corte), utilize a pedra de afiar inclusa na embalagem, fazendo movimentos amplos ao longo das bordas da lâmina.

### Lubrificação do fuso

O eixo da lâmina deve ser lubrificado periodicamente. Antes da primeira utilização, o eixo deve ser lubrificado. Posteriormente, lubrifique o eixo pelo menos uma vez por mês. O eixo também deve ser lubrificado antes de armazenamento prolongado.

Para lubrificar o eixo, proceda da seguinte forma: abra a tampa do recipiente de óleo lubrificante, insira o bico no orifício de lubrificação e pressione levemente o recipiente para permitir que algumas gotas de óleo entrem, limpe o excesso de óleo da parte externa do produto com um pano seco e mantenha o recipiente de óleo bem fechado.

### Lubrificação de engrenagens

As engrenagens que acionam a lâmina móvel (6) devem ser lubrificadas com graxa. A verificação da lubrificação das engrenagens é necessária a cada 6 meses ou após um longo período de armazenamento.

Use a chave Allen incluída para soltar o parafuso (4). Desaperte completamente a porca do eixo (5) e remova o eixo. Desaperte os parafusos da tampa da engrenagem usando uma chave de fenda (+) e remova a tampa. Verifique se a engrenagem e a coroa estão bem lubrificadas com graxa. Se notar partículas estranhas (pó, serragem, etc.), limpe as engrenagens e aplique graxa nova. Remonte seguindo os passos da desmontagem na ordem inversa.

## Armazenar

- Sempre limpe a carcaça com um pano levemente umedecido em água com sabão antes de guardar o produto.
- Guarde o produto em local fora do alcance de crianças, em posição estável e segura, em local fresco e seco, evitando temperaturas muito altas ou muito baixas.
- Proteja o produto da luz solar direta e guarde-o em local escuro, se possível.
- Não mantenha o produto envolto em filme plástico ou saco plástico para evitar o acúmulo de umidade e condensação.
- Certifique-se de que as baterias estejam carregadas antes de guardá-las. É proibido armazenar as baterias descarregadas.
- Em caso de armazenamento prolongado, recarregue as baterias a cada 6 meses.



Este produto é classificado como Equipamento Elétrico e Eletrônico (EEE). De acordo com a Diretiva 2012/19/UE, é proibido eliminar Resíduos de Equipamentos Elétricos e Eletrônicos (REEE) como resíduos municipais não triados. Estes podem afetar o ambiente e a saúde humana devido à presença de substâncias perigosas. Por favor, devolva os REEE a um centro de recolha e reciclagem autorizado.

**FELHASZNÁLÓI KÉZIKÖNYV  
AKKUMULÁTOROS, SZÉNKEFEMENTES KERTI OLLÓ  
AKKUMULÁTOR ÉS TÖLTŐ NÉLKÜL MAX 20V  
POWER EVOTOOLS**

### Alkatrészek

1. Fix penge
2. Trigger
3. KI/BE kapcsoló
4. Imbuszcsony
5. Pengeanya
6. Mozgó penge

Mellékelt tartozékok

- 1 db olajtartály
- 1 db fémkő
- 1 db villáskulcs

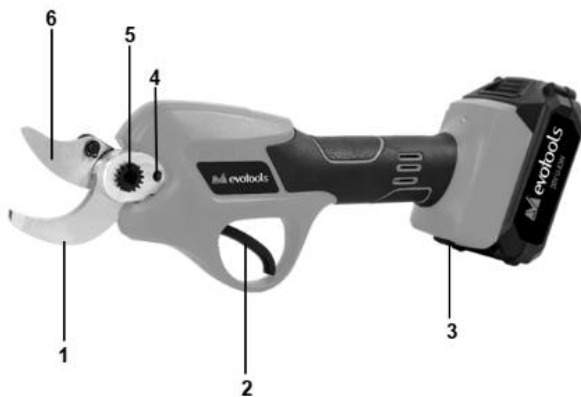

### Műszaki adatok

Termékkód	682649
Feszültség	MAX 20V
Maximális vágási átmérő	30 mm
Vágási sebesség	30 vágás/perc
Szigetelési osztály	III.
Működési idő	~ 3 óra
Nettó tömeg	~1 kg

**Az akkumulátor és a töltő nem tartozék!**

**Köszönjük, hogy megvásárolta ezt az EVOTOOLS terméket, amelyet a legmagasabb biztonsági és teljesítményi szabványok szerint gyártottak. Őrizze meg ezt a kézikönyvet későbbi felhasználás céljából.**



**Figyelem ! Biztonsága érdekében a berendezés használata előtt figyelmesen olvassa el ezt a kézikönyvet és az általános biztonsági utasításokat. Ezen szabályok be nem tartása áramütést, tüzet és/vagy személyi sérülést okozhat.**

## **Általános biztonsági óvintézkedések elektromos szerszámokhoz**

### ***Munkaterület***

- Tartsa tisztán és jól megvilágítva a munkaterületét. A rendetlen vagy sötét területek balesetveszélyesek.
- Ne üzemeltesse a terméket robbanásveszélyes környezetben, például gyúlékony folyadékok, gázok vagy por jelenlétében. Az elektromos szerszámok szikrákat keltenek, amelyek meggyújthatják ezeket az anyagokat.
- A berendezés kezelése közben tartsa távol a gyermekeket és a szemlélőket. A figyelemelterelés az irányítás elvesztéséhez vezethet.

### ***Elektromos és személyi biztonság***



**FIGYELMEZTETÉS! MINDIG ELLENŐRIZZE, HOGY A TÁPFESZÜLTÉG MEGFELEL-E A TERMÉK ADATTÁBLÁJÁN FELTÜNTETETT FESZÜLTÉSNEK.**

- Ne kezelje az elektromos szerszámokat nedves kézzel.
- Használat előtt vizuálisan ellenőrizze az elektromos szerszámokat. Ne használjon sérült elektromos szerszámokat.
- Használat előtt győződjön meg arról, hogy minden rögzítőelem biztonságosan rögzítve van, és a tartozékok megfelelően vannak felszerelve.
- Kizárólag kompatibilis tartozékokat használjon. Ne kísérelje meg módosítani a szerszámot, és ne használjon rögtönzött tartozékokat.
- Kerülje a véletlen beindításokat. Ne használjon elektromos szerszámokat, ha a kapcsoló nem működik megfelelően.
- Ne tegye ki a terméket esőnek vagy túlzott páratartalomnak. Az elektromos szerszámba jutó víz növeli az áramütés vagy a rövidzárlat kockázatát.
- Ne terhelje túl a terméket. Csak akkor használható biztonságosan, ha betartja a névleges üzemi paramétereit. Ne használja az elektromos szerszámokat más célra, mint amire szánták őket.

## Személyes biztonsági intézkedések



- Olvassa el a kézikönyvet: A termék telepítése, üzemeltetése vagy karbantartása előtt mindig olvassa el a használati útmutatót.
- Megfelelő ruházat: Mindig viseljen megfelelő ruházatot. Ne viseljen bő ruházatot vagy ékszereket. A hosszú haját hátra kell kötni, hogy elkerülje a mozgó alkatrészekbe való beakadását.
- Védőfelszerelés: Használat közben kötelező a személyi védőfelszerelés (PPE) viselése: védőszemüveg, vágásálló kesztyű és fokozott fogású biztonsági bakancs.
- Környezeti feltételek: TILOS a szerszámot esőben vagy nedves körülmények között használni.
- Kezelő egészsége: Ne használjon elektromos szerszámokat, ha fáradt, vagy alkohol, kábítószer vagy gyógyszer hatása alatt áll, amely befolyásolhatja a koncentrációját vagy a reakcióidejét.
- Fáradtság kezelése: Szükség szerint tartson szünetet. Az elektromos szerszámok hosszú ideig tartó folyamatos használata fáradtságot okozhat, ami balesetekhez vezethet.
- Kikapcsolás: Mindig kapcsolja ki az elektromos szerszámot, ha nem használja.

## Szolgáltatás

- **szakképzett személyzet** végezheti, **eredeti alkatrészek** felhasználásával, a balesetek elkerülése és a szerszám folyamatos biztonságának biztosítása érdekében.

## Kerti ollókra vonatkozó biztonsági intézkedések

- Pengeellenőrzés: Minden használat előtt ellenőrizze a pengéket. Ha sérültek (töredezettek, deformáltak, repedtek vagy kopottak), ne használja a terméket. A sérült pengéket azonnal cserélje ki.
- Egykezes használat: Használja a terméket egy kézzel, a fogantyúnál fogva, hogy könnyen meghúzhassa a ravaszt és megtarthassa a teljes irányítást.
- Kézbiztonság: Használat közben tartsa távol a szabad kezét a késektől. Ne fogja meg a vágni kívánt ágat a másik kezével.
- Stabil talaj: Vágás közben ügyeljen arra, hogy biztos talajon álljon, hogy elkerülje az egyensúlyvesztést vagy a megcsúszást. Ne nyújtózkodjon túl a vágás során. Ne mászzon fára ágak levágásához.
- Munkaterület ellenőrzése: Használat előtt alaposan ellenőrizze a munkaterületet rejtett elektromos vezetékek vagy egyéb veszélyek szempontjából.
- Jól látható: Győződjön meg róla, hogy tiszta rálátása van az ágra és a pontos vágási pontra. Ne vágjon "vakon", és soha ne helyezze a nem domináns kezét a vágási terület közelébe.
- Beszorult pengék: Ha a pengék beszorulnak, azonnal állítsa le a terméket a BE/KI kapcsolóval. A maximális biztonság érdekében húzza ki az akkumulátort, mielőtt megpróbálná kioldani a pengék blokkolását.
- Korlátozott használat: Ne vágjon a kézikönyvben meghatározottakon kívül más anyagokat.
- Biztonságos hordozás: Ne hordozza a terméket úgy, hogy az ujjá a ravaszon van.
- Kompatibilitás: Kizárólag a termékkel kompatibilis alkatrészeket és tartozékokat használjon. Ne próbáljon meg inkompatibilis alkatrészeket beszerelni, illetve semmilyen módosítást végezni rajta.

## **Biztonsági óvintézkedések töltőkhöz és akkumulátorokhoz**

- A töltőt csak 230 V-os hálózati feszültségre csatlakoztassa. Az akkumulátorokat csak a megadott töltővel töltsé.
- Amikor az akkumulátort nem használja, tartsa távol fémtárgyaktól (gemkapcsok, érmék, kulcsok, szögek, csavarok), amelyek áthidalhatják a pólusokat. Az akkumulátor pólusainak rövidzárata égési sérüléseket vagy tüzet okozhat.
- Kerülje az akkumulátorok túltöltését. Teljes feltöltés után húzza ki az akkumulátort a töltőből.
- Tilos az akkumulátorokat teljesen lemeríteni, vagy hosszabb ideig lemerült állapotban tárolni.

## **rendeltetésszerű használat**

A kerti ollók maximum 30 mm átmérőjű ágak vágására szolgálnak, különösen cserjék, sövények, fák és szőlőtőkék nyírására.

**NEM IPARI FELHASZNÁLÁSRA TERVEZVE!**

## **Használatra való előkészítés**



**FIGYELMEZTETÉS! A TERMÉKEN BÁRMILYEN KARBANTARTÁSI VAGY BEÁLLÍTÁSI MUNKA VÉGZÉSE ELŐTT GYŐZŐDJÖN MEG ARRÓL, HOGY AZ AKKUMULÁTOR LEKAPCSOLÓDÓ.**

### **Az akkumulátor behelyezése/eltávolítása**

Behelyezés előtt ellenőrizze az akkumulátor illeszkedését az akkumulátorrekeszhez. Csúsztassa be az akkumulátort, amíg biztonságosan nem rögzül. Amikor az akkumulátor megfelelően a helyére rögzül, egy kattanást kell hallania .

Nyomja meg az akkumulátor kioldógombját, és óvatosan húzza ki az akkumulátort, amíg teljesen ki nem jön a szerszámból .

## **Használat**



**FIGYELEM! HA MŰKÖDÉS KÖZBEN RENDKÍVÜLI ZAJOK HALLGATNAK, AZONNAL ÁLLÍTSA LE A SZERSZÁMOT, ÉS ELLENŐRZÉS ÉS JAVÍTÁS ESETÉN FORDULJON HIVATALOS SZERVIZKÖZPONTHOZ .**

### **Be/ki**

A szerszám elindításához: Nyomja meg és tartsa lenyomva a BE/KI kapcsolót (3), amíg a piros LED kigyullad, és egy hosszú sípoló hangot nem hall.

A pengék aktiválásához: Nyomja meg röviden kétszer a ravaszt (2). A szerszám most már üzemkész.

Vágás: Helyezze a rögzített pengét (1) a vágási pontra, és húzza meg teljesen a ravaszt (2). A mozgó penge (6) egy teljes löketet tesz az ág elvágásához, majd visszatér nyitott helyzetbe.



**FIGYELMEZTETÉS! NE HELYEZZE A SZABAD KEZÉT A VÁGÁSI TERÜLET KÖZELÉBE! SÚLYOS SÉRÜLÉS VESZÉLYE!**



**FIGYELEM! HA NEM TUD EGY PRÓBÁLKOZÁSSAL LEVÁGNI EGY ÁGAT, AZ JELENTI, HOGY A FA ÁTMÉRŐJE VAGY KEMÉNYSÉGE MEGHALADJA A SZERSZÁM ÜZEMKAPACITÁSÁT. NE FOLYTASSA A MÓDOSÍTÁST, MERT EZ KÁROSÍTHATJA A TERMÉKET!**

A termék kikapcsolásához nyomja meg és tartsa lenyomva a Be/Ki kapcsolót (3). A világító LED kialszik, jelezve, hogy a termék le van kapcsolva. A terméket az akkumulátor leválasztásával is kikapcsolhatja.

**FONTOS!** Egy bizonyos inaktivitási időszak után a szerszám biztonsági okokból automatikusan kikapcsol.

## Tisztítás



**FIGYELMEZTETÉS! BÁRMILYEN KARBANTARTÁSI VAGY TISZTÍTÁSI MŰVELET ELVÉGZÉSE ELŐTT KÉRJÜK, VÁLASSZA LE AZ AKKUMULÁTORT.**

### Tisztítás

- Tartsa tisztán a ház szellőzőnyílásait, hogy megakadályozza a motor túlmelegedését.
- Rendszeresen (lehetőleg minden használat után) tisztítsa meg a terméket puha, száraz ruhával. Makacs szennyeződések esetén használjon enyhén szappanos vízzel enyhén megnedvesített kendőt.
- Ne használjon oldószereket (például benzint, alkoholt vagy ammóniát), mivel ezek károsíthatják a műanyag alkatrészeket.

## Karbantartás



**FIGYELMEZTETÉS! A BERENDEZÉS KARBANTARTÁSI MUNKÁI ELŐTT VÉGEZNE, KELL LEKÖTNI AZ AKKUMULÁTORT .**

### A pengék élezése



**FIGYELMEZTETÉS! A PENGÉK SÚLYOS SÉRÜLÉST OKOZHATNAK! MINDIG VISELJEN VÁGÁSMENTES KESZTYÚT KEZELÉSKOR!**

A termék használata során a pengék élessége csökkenhet. Ez normális jelenség. Ha élezésre van szükség (a vágási hatékonyság csökkenése miatt), használja a csomagban található fenőkövet, és széles mozdulatokkal simítsa végig a penge élet.

### Orsókenés

A pengetengelyt rendszeresen kenni kell. Első használat előtt a tengelyt meg kell kenni. Ezt követően legalább havonta egyszer kenje meg a tengelyt. A tengelyt hosszabb távú tárolás előtt is meg kell kenni.

Az orsó kenéséhez a következőképpen járjon el: nyissa ki a kenőolaj-tartály fedelét, helyezze a fúvókát a kenőnyílásba, és enyhén nyomja meg a tartályt, hogy néhány csepp olaj befolyjon, törölje le a felesleges olajat a termék külsejéről egy száraz ruhával, tartsa az olajtartályt szorosan lezárva.

### Fogaskerék-kenés

A mozgó pengét (6) meghajtó fogaskerekeket zsírral kell kenni. A fogaskerék-kenés ellenőrzése 6 havonta vagy hosszabb tárolási időszak után szükséges.

A mellékelt imbuszkulccsal lazítsa meg a csavart (4). Csavarja ki teljesen a tengelynyát (5), és vegye le a tengelyt. Csavarhúzóval (+) csavarja ki a fogaskerék fedelének csavarjait, és vegye le a fedelet. Ellenőrizze, hogy a fogaskerék és a koronakerék jól be van-e zsírozva. Ha idegen anyagokat (port, fűrészport stb.) észlel, tisztítsa meg a fogaskerekeket, és vigyen fel friss zsírt. Szerelje össze a szétszerelési lépéseket fordított sorrendben követve.

## Tárolás

- A termék tárolása előtt mindig tisztítsa meg a burkolatot egy szappanos vízzel enyhén megnedvesített ruhával.
- A terméket gyermekek elől elzárva, stabil és biztonságos helyzetben, hűvös és száraz helyen tárolja, kerülje a túl magas vagy alacsony hőmérsékletet.
- Óvja a terméket a közvetlen napfénytől, és lehetőség szerint sötét helyen tárolja.
- Ne tárolja a terméket műanyag fóliába vagy műanyag zacskóba csomagolva, hogy elkerülje a nedvesség felhalmozódását és a páralecsapódást.
- Tárolás előtt győződjön meg róla, hogy az akkumulátorok fel vannak töltve. Tilos az akkumulátorokat lemerült állapotban tárolni.
- Hosszabb távú tárolás esetén az akkumulátorokat 6 havonta fel kell tölteni.



Ez a termék elektromos és elektronikus berendezésnek (EEE) minősül. A 2012/19/EU irányelv értelmében az elektromos és elektronikus berendezések hulladékait (WEEE) tilos válogatatlan települési hulladékként ártalmatlanítani. Ezek a veszélyes anyagok jelenléte miatt károsíthatják a környezetet és az emberi egészséget. Kérjük, juttassa el a WEEE hulladékot egy hivatalos gyűjtő- és újrahasznosító központba.