



MANUAL DE UTILIZARE - CIOCAN DEMOLATOR DH 1100 EVOTOOLS
USER MANUAL - DEMOLITION HAMMER DH 1100 EVOTOOLS
MANUALE D'USO - MARTELLO DEMOLITORE DH 1100 EVOTOOLS
MANUAL DE USUARIO - MARTILLO DEMOLEDOR DH 1100 EVOTOOLS
HASZNÁLATI ÚTMUTATÓ - BONTÓKALAPÁCS DH 1100 EVOTOOLS
ΕΓΧΕΙΡΙΔΙΟ ΧΡΗΣΗΣ - ΚΑΤΕΔΑΦΙΣΤΙΚΟ ΠΙΣΤΟΛΕΤΟ DH 1100 EVOTOOLS
РЪКОВОДСТВО ЗА УПОТРЕБА - КЪРТАЧ DH 1100 EVOTOOLS
BEDIENUNGSANLEITUNG - ABBRUCHHAMMER DH 1100 EVOTOOLS
MANUEL D'UTILISATION - MARTEAU DÉMOLISSEUR DH 1100 EVOTOOLS
MANUAL DO UTILIZADOR - MARTELO DEMOLIDOR DH 1100 EVOTOOLS



Parti componente

1. Mandrina HEX 17
2. Blocator dalta
3. Maner auxiliar
4. Acces perii colectoare
5. Maner principal
6. Buton functionare continua
7. Comutator ON/OFF
8. Acces gresare

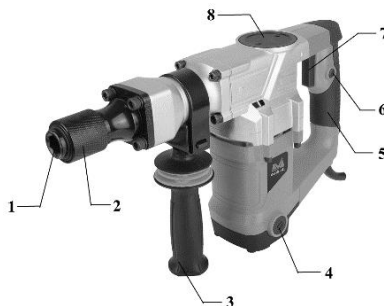

Date tehnice

Cod produs	677833
Tensiune / Frecventa	230V ~ 50Hz
Putere nominala	1100W
Numar percutii	3900 ppm
Clasa de izolatie	II
Energie maxima percutie	15 J
Nivel de zgomot (LwA)	105 dB(A)
Nivel vibratii	15.914 m/s ²
Masa neta	6.3 kg

Va multumim pentru achizitionarea acestui produs EVOTOOLS, fabricat conform celor mai inalte standarde de siguranta si de functionare.



Avertizare! Pentru siguranta dumneavoastra cititi cu atentie acest manual si instructiunile generale de siguranta inaintea utilizarii echipamentului. Nerespectarea acestor reguli poate avea ca rezultat producerea electrocutarilor, a incendiilor si/sau a ranirilor personale.

Masuri de siguranta generale pentru uneltele electrice

Zona de lucru

- Pastrati zona de lucru curata si bine iluminata. Umiditatea si zonele intunecate pot crea accidente.
- Nu utilizati unealta in zonele cu potential exploziv, de exemplu in prezenta lichidelor, gazelor sau particulelor inflamabile. Uneltele electrice genereaza scantei care pot aprinde aceste materiale.
- Nu lasati copii sau persoanele neautorizate in zona de lucru. Distragerea atentiei poate cauza pierderea controlului uneltei.

Masuri de siguranta a echipamentului in exploatare



ATENTIE! Verificati intotdeauna ca tensiunea de alimentare sa corespunda cu cea inscrisa pe placuta uneltei.

- Nu rasuciti cablul electric de alimentare al uneltei.
- Nu transportati unealta tinand-o de cablul electric si nu trageti de cablul electric pentru a o scoate din priza.
- Tineti cablul electric de alimentare a masinii la distanta fata de sursele de caldura, de petele de ulei, de grasimi, de obiectele ascutite si sursele care emana caldura.
- Verificati stecherul si cablul electric in mod regulat si in caz de deteriorare a acestora apelati la un electrician autorizat.
- Evitati pornirile accidentale ale uneltei. Asigurati-va ca intrerupatorul este in pozitia "Oprit" inainte de introducerea cablului de alimentare in priza.
- Nu utilizati unealta in conditii de ploaie sau umiditate excesiva. Patrunderea apei in interiorul uneltei creste riscul unui scurtcircuit.
- Pentru utilizare in aer liber, folositi cabluri de prelungire care sunt atestate si marcate in mod corespunzator pentru utilizarea in mediul exterior.
- Nu suprasolicitati unealta electrica! Masina poate fi folosita in conditii de siguranta daca sunt respectati parametrii de exploatare care o caracterizeaza. Nu utilizati unelte electrice cu un alt scop fata de cel pentru care sunt destinate.

Masuri de siguranta personala

- Intotdeauna utilizati o imbracaminte adecvata. Nu purtati haine largi sau bijuterii. Daca aveti parul lung, acesta trebuie legat. Apare riscul prinderii acestora de catre partile componente ale masinii aflate in miscare.



- Utilizati intotdeauna ochelari de protectie iar atunci cand lucrati in mediul exterior va recomandam sa utilizati manusi si bocanci de protectie.
- Intotdeauna folositi o masca de praf atunci cand in procesul de daltuire se produce praf.
- Daca exista posibilitatea de instalare a dispozitivelor de evacuare a prafului atunci asigurati-va ca acestea sunt conectate si utilizate corect.

Service

- Repararea trebuie realizata numai de catre personal autorizat prin inlocuirea cu accesorii si piese de schimb originale pentru a se evita producerea accidentelor datorate reparatiilor necorespunzatoare.

Masuri de siguranta specifice ciocanului demolator

- Pentru evitarea pierderii auzului, purtati echipament de protectie adecvat.
- Intotdeauna utilizati manerul auxiliar pentru un maximum de control.
- Tineti unealta numai de partile izolate, la efectuarea unei operatii in care accesorii de lucru poate intra in contact cu cabluri ascunse sau cu propriul cablu de alimentare.
- In conditii de temperatura scazuta sau daca echipamentul nu a fost utilizat o perioada mai indelungata, lasati-l sa se incalzeasca un timp prin functionarea in gol. Aceasta va facilita lubrifierea pentru o functionare corecta.
- Nu atingeti accesoriile dupa terminarea operatiunii deoarece pot fi puternic incalzite.



- Ciocanul demolator este dublu izolat. Aceasta inseamna ca este prevazut cu doua tipuri complet independente de izolatie care impiedica operatorul sa intre in contact direct cu partile metalice ale cablurilor. Aceasta masura reprezinta un grad ridicat de protectie impotriva electrocutarilor.

Domeniu de utilizare

Ciocanul demolator este destinat uzului personal pentru operatiile de daltuire a diverselor materiale: zidarie, beton, piatra, asfalt precum si lucrarilor de compactare utilizand accesoriile adecvate.

NU ESTE PROIECTAT PENTRU UZ INDUSTRIAL!

Pregatirea pentru punerea in functiune



ATENȚIE! Deconectați alimentarea cu energie electrică înainte de începerea oricărei operațiuni de reglare sau întreținere.

Montarea manerului auxiliar

Din motive de siguranță utilizați unealta doar împreună cu manerul auxiliar (3). Acesta va oferi un control suplimentar al sprijinului și ghidării unelei electrice.

Introducerea accesoriilor cu prindere HEX 17

- Curățați regulat capatul de introducere al accesoriului și gresați-l ușor.
- Introduceți accesoriul în mandrină (1) cu porțiunea țesută în sus. Verificați prinderea.

Demontarea accesoriilor cu prindere HEX 17

- Împingeți spre spate mansonul de blocare al mandrinei (2) și extrageți accesoriul

Blocare dalta

- Apasați mansonul de blocare (2), după care orientați în poziția dorită dalta.
- Pentru blocarea daltii eliberate dispozitivul.

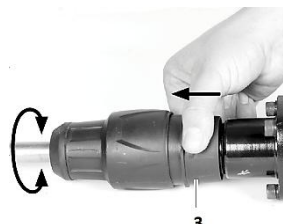

Utilizare



ATENȚIE! ÎN CAZUL ÎN CARE APAR ZGOMOTE ANORMALE ÎN FUNCȚIONARE OPRIȚI IMEDIAT UNEALTA ȘI ADRESAȚI-VA UNUI SERVICE AUTORIZAT PENTRU CONSTATĂRI ȘI REPARAȚII.

Pornire /oprire

Pentru pornirea unelei apăsați comutatorul (7). Pentru oprire eliberați comutatorul (7).

Funcționare continuă:

Apasați simultan comutatorul (7) și butonul de funcționare continuă (6).

De reținut: pentru obținerea unor rezultate cât mai bune, utilizați numai dalți ascuțite.

Curățare și întreținere



ATENȚIE! Înainte de orice intervenție asupra echipamentului, deconectați alimentarea cu energie electrică de la rețea.

Curățare

- Pastrati curate fantele de ventilatie ale carcasei pentru a preveni supraincalzirea motorului
- Regulat, de preferat după fiecare utilizare curățați echipamentul cu o cârpă moale. Dacă murdăria persistă, utilizați o cârpă umezită într-o soluție de apă și săpun.
- NU utilizați solvenți (ca de exemplu: petrol și derivați, alcool) întrucât aceștia pot deteriora părțile din plastic.

Întreținere

Echipamentul nostru a fost proiectat astfel încât să poată fi utilizat pentru o perioadă îndelungată cu un minimum de întreținere. Veți putea obține întotdeauna o satisfacție maximă în timpul utilizării respectând indicațiile de mai sus.

Depozitare

- Întotdeauna înainte de depozitarea mașinii de găurit cu percuție curățați carcasa ei cu o cârpă puțin umezită în apă cu săpun.
- Depozitați unealta electrică într-un spațiu inaccesibil copiilor într-o poziție stabilă și sigură într-un loc răcoros și uscat, evitând temperaturile prea ridicate sau scăzute.
- Protejați unealta electrică față de acțiunea directă a razelor solare și pastrati-o într-un loc întunecos, dacă este posibil.

- Nu pastrati masina ambalata in folie sau in punga de plastic pentru a evita acumularea umiditatii.

Garantie

Garantia acopera toate materialele componente si viciile de fabricatie cu exceptia, fara insa a fi limitate la:

- Baterii, incarcatoare, componente uzate ca urmare a unei exploatari normale (perii colectoare, rulmenti, cabluri, etc) sau accesorii (dalti etc),
- Defecte cauzate de o exploatare, intretinere si depozitare necorespunzatoare, modificari neautorizate asupra echipamentului, costul transportului.
- Pagube materiale si leziuni corporale rezultate in urma exploatarii necorespunzatoare a echipamentului.
- Deteriorari cauzate de lichide, patrundere excesiva de praf, distrugere intentionata, utilizare inadecvata (pentru scopuri in care acest echipament nu este proiectat), etc.



Acest produs este un echipament electric si electronic (EEE). Conform prevederilor Directivei 2012/19/UE si OUG 5/2015, este interzisa eliminarea deeurilor de echipamente electrice si electronice (DEEE) ca deseuri municipale nesortate. Acestea pot afecta mediul si sanatatea umana ca urmare a prezentei substantelor periculoase pe care le contin. Predati DEEE la un centru autorizat de colectare si reciclare a DEEE.

Component parts

1. HEX 17 chuck
2. Chisel lock
3. Auxiliary handle
4. Carbon brush access
5. Main handle
6. Continuous operation button
7. ON/OFF switch
8. Lubrication access

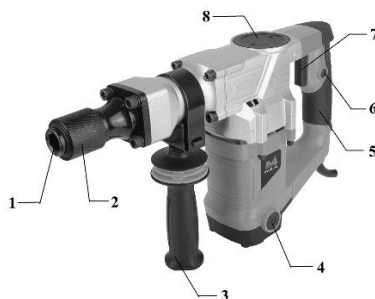

Technical data

Product code	677833
Voltage / Frequency	230V ~ 50Hz
Rated power	1100W
Impact rate	3900 bpm
Insulation class	II
Maximum impact energy	15 J
Sound power level (LwA)	105 dB(A)
Vibration level	15.914 m/s ²
Net weight	6.3 kg

Thank you for purchasing this EVOTOOLS product, manufactured to the highest safety and performance standards.



Warning! For your safety, read this manual and the general safety instructions carefully before using the equipment. Failure to follow these rules may result in electric shock, fire and/or personal injury.

General safety warnings for power tools

Work area

- Keep the work area clean and well lit. Dampness and dark areas can cause accidents.
- Do not operate the tool in potentially explosive atmospheres, for example in the presence of flammable liquids, gases or dust. Power tools create sparks which may ignite these materials.
- Keep children and unauthorized persons away from the work area. Distractions can cause you to lose control of the tool.

Operating safety measures for the equipment



ATTENTION! ALWAYS VERIFY THAT THE POWER SUPPLY VOLTAGE CORRESPONDS TO THE ONE INSCRIBED ON THE PRODUCT NAMEPLATE.

- Do not use power tools with wet hands.
- Do not twist the product's power cord!

- Do not carry the product by its power cord and do not pull the cord to unplug it from the outlet.
- Keep the power cord away from heat sources, oil stains, grease, or sharp objects.
- Check the plug and power cord regularly; in case of damage, contact an authorized electrician. Do not use power tools whose power cord is damaged.
- Visually inspect power tools before starting them. Do not use damaged power tools.
- Before use, verify that all screws are tight and accessories are properly mounted and secured.
- Use only compatible accessories. Do not try to use or adapt incompatible or improvised accessories.
- Avoid accidental starts. Make sure the switch is in the "Off" position before inserting the power cord into the outlet. Do not use power tools whose switches do not function properly.
- Do not use the product in rain or excessive humidity conditions. Water entering its interior increases the risk of a short circuit.
- For outdoor use, use extension cords that are certified and appropriately marked for outdoor environments.
- Do not overload the product! It can be used safely if the operating parameters that characterize it are respected. Do not use power tools for a purpose other than that for which they are intended.

Personal safety measures

- Always wear appropriate clothing. Do not wear loose clothing or jewelry. If you have long hair, it must be tied up. There is a risk of them being caught by the moving component parts of the machine.



- During use, it is mandatory to wear protective equipment: safety glasses, ear protectors, and protective gloves. It is recommended to wear protective footwear that ensures increased grip.

- If there is the possibility of installing dust extraction and collection devices, ensure that these are connected and used correctly.
- Take breaks whenever necessary. Continuous use of power tools over long periods of time can cause fatigue, which can lead to accidents.
- Turn off power tools when not in use.

Service

Repairs must be carried out only by authorized personnel, replacing parts with original accessories and spare parts to avoid accidents caused by improper repairs.

Specific safety measures for the demolition hammer

- To avoid hearing loss, wear appropriate protective equipment.
- Always use the auxiliary handle for maximum control.
- Hold the tool only by the insulated gripping surfaces when performing an operation where the working accessory may contact hidden wiring or its own power cord.
- In low temperature conditions or if the equipment has not been used for a longer period of time, allow it to warm up for a while by running it at no-load. This will facilitate lubrication for proper operation.
- Do not touch the accessories after finishing the operation because they can be extremely hot.



- The demolition hammer is double insulated. This means that it is provided with two completely independent types of insulation that prevent the operator from coming into direct contact with the metal parts of the cables. This measure represents a high degree of protection against electric shocks.

Intended use

The demolition hammer is intended for personal use for chiseling operations of various materials: masonry, concrete, stone, asphalt, as well as compaction works using the appropriate accessories. **NOT DESIGNED FOR INDUSTRIAL USE!**

Preparing for operation



ATTENTION! Disconnect the power supply before starting any adjustment or maintenance operation

Mounting the auxiliary handle

For safety reasons, use the tool only together with the auxiliary handle (3). This provides you with additional control for supporting and guiding the power tool.

Inserting accessories with HEX 17 shank

- Regularly clean the insertion end of the accessory and grease it lightly.
- Insert the accessory into the chuck (1) with the chamfered portion facing up. Verify the secure fit..

Removing accessories with HEX 17 shank

Push back the locking sleeve of the chuck (2) and extract the accessory.

Chisel lock

- Press the locking sleeve (2), then orient the chisel to the desired position.
- To lock the chisel, release the device.

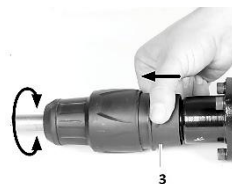

Operation



ATTENTION! IN CASE ABNORMAL NOISES OCCUR DURING OPERATION, STOP THE TOOL IMMEDIATELY AND CONTACT AN AUTHORIZED SERVICE CENTER FOR DIAGNOSIS AND REPAIRS.

Switching on / off

To start the tool, press the switch (7).

Continuous operation:

Press the switch (7) and the continuous operation button (6) simultaneously.

Please note: to obtain the best possible results, use only sharp chisels.

Cleaning and maintenance



ATTENTION! Before any intervention on the equipment, disconnect the power supply from the mains.

Cleaning

- Keep the ventilation slots of the housing clean to prevent overheating of the motor.
- Regularly, preferably after each use, clean the equipment with a soft cloth. If the dirt persists, use a cloth moistened in a soap and water solution.
- DO NOT use solvents (such as: petrol and derivatives, alcohol) as they can damage the plastic parts.

Maintenance

Our equipment has been designed to be used for a long period of time with a minimum of maintenance. You will always be able to obtain maximum satisfaction during use by respecting the above instructions.

Storage

- Always before storing the hammer drill, clean its housing with a cloth slightly moistened in soapy water.
- Store the power tool in a space inaccessible to children in a stable and secure position in a cool and dry place, avoiding excessively high or low temperatures.
- Protect the power tool from direct sunlight and keep it in a dark place, if possible.
- Do not keep the machine wrapped in foil or in a plastic bag to avoid moisture accumulation.

Warranty

The warranty covers all component materials and manufacturing defects with the exception of, but without being limited to:

- Batteries, chargers, components worn out as a result of normal operation (carbon brushes, bearings, cables, etc.) or accessories (chisels, etc.),
- Defects caused by improper operation, maintenance and storage, unauthorized modifications to the equipment, transport cost.
- Material damage and personal injuries resulting from improper operation of the equipment.
- Damage caused by liquids, excessive dust penetration, intentional destruction, inadequate use (for purposes for which this equipment is not designed), etc.



This product is classified as Electrical and Electronic Equipment (EEE). In accordance with Directive 2012/19/EU, it is prohibited to dispose of Waste Electrical and Electronic Equipment (WEEE) as unsorted municipal waste. These may affect the environment and human health due to the presence of hazardous substances. Please return the WEEE to an authorized collection and recycling center.

Componenti

1. Mandrino esagonale da 17 mm
2. Serratura a scalpello
3. Maniglia ausiliaria
4. Accesso alle spazzole di carbone
5. Maniglia principale
6. Pulsante di funzionamento continuo
7. Interruttore ON/OFF
8. Accesso alla lubrificazione

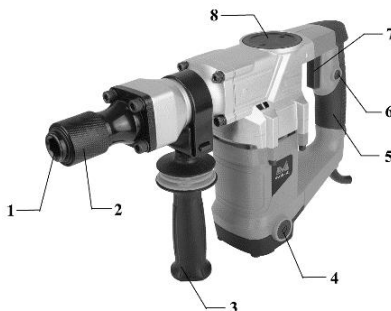

Dati tecnici

Codice prodotto	677833
Tensione / Frequenza	230 V ~ 50 Hz
Potenza ridotta	1100W
Frequenza di percussione	3900 colpi/min
Classe di isolamento	II
Massima energia d'impatto	15 J
Livello di potenza acustica (LwA)	105 dB(A)
Livello di vibrazione	15,914 m/s ²
Peso netto	6,3 kg

Grazie per aver acquistato questo prodotto EVOTOOLS, realizzato secondo i più elevati standard di sicurezza e prestazioni.



Attenzione! Per la vostra sicurezza, leggete attentamente questo manuale e le istruzioni generali di sicurezza prima di utilizzare l'apparecchiatura. Il mancato rispetto di queste regole può causare scosse elettriche, incendi e/o lesioni personali.

Avvertenze generali di sicurezza per gli utensili elettrici

Area di lavoro

- Mantieni l'area di lavoro pulita e ben illuminata. Umidità e zone buie possono causare incidenti.
- Non utilizzare l'utensile in atmosfere potenzialmente esplosive, ad esempio in presenza di liquidi, gas o polveri infiammabili. Gli utensili elettrici generano scintille che possono incendiare questi materiali.
- Tenere i bambini e le persone non autorizzate lontani dall'area di lavoro. Le distrazioni possono causare la perdita di controllo dell'utensile.

Misure di sicurezza operativa per le apparecchiature



ATTENZIONE! VERIFICARE SEMPRE CHE LA TENSIONE DI ALIMENTAZIONE CORRISPONDA A QUELLA INDICATA SULLA TARGHETTA DEL PRODOTTO.

- Non utilizzare utensili elettrici con le mani bagnate.
- Non torcere il cavo di alimentazione del prodotto!
- Non trasportare il prodotto tenendolo per il cavo di alimentazione e non tirare il cavo per scollegarlo dalla presa.
- Tenere il cavo di alimentazione lontano da fonti di calore, macchie d'olio, grasso o oggetti appuntiti.
- Controllare regolarmente la spina e il cavo di alimentazione; in caso di danni, contattare un elettricista autorizzato. Non utilizzare utensili elettrici con cavo di alimentazione danneggiato.
- Ispezionare visivamente gli elettrodomestici prima di utilizzarli. Non utilizzare elettrodomestici danneggiati.
- Prima dell'uso, verificare che tutte le viti siano ben serrate e che gli accessori siano montati e fissati correttamente.
- Utilizzare esclusivamente accessori compatibili. Non tentare di utilizzare o adattare accessori incompatibili o improvvisati.
- Evitare avviamenti accidentali. Assicurarsi che l'interruttore sia in posizione "Off" prima di inserire il cavo di alimentazione nella presa. Non utilizzare utensili elettrici i cui interruttori non funzionino correttamente.
- Non utilizzare il prodotto in caso di pioggia o umidità eccessiva. L'acqua che penetra al suo interno aumenta il rischio di cortocircuito.
- Per l'uso esterno, utilizzare prolunghe certificate e opportunamente contrassegnate per ambienti esterni.
- Non sovraccaricare il prodotto! Può essere utilizzato in sicurezza se si rispettano i parametri operativi che lo caratterizzano. Non utilizzare gli elettrodomestici per scopi diversi da quelli per cui sono stati progettati.

Misure di sicurezza personale

- Indossate sempre un abbigliamento adeguato. Non indossate abiti larghi o gioielli. Se avete i capelli lunghi, teneteli legati. C'è il rischio che si impiglino nelle parti mobili della macchina.
 - Durante l'utilizzo è obbligatorio indossare dispositivi di protezione individuale: occhiali di sicurezza, protezioni per l'udito e guanti protettivi. Si raccomanda di indossare calzature di sicurezza che garantiscano una maggiore aderenza.
- Qualora sia possibile installare dispositivi di aspirazione e raccolta delle polveri, assicurarsi che siano collegati e utilizzati correttamente.
- Fai delle pause ogni volta che ne senti il bisogno. L'uso continuativo di utensili elettrici per lunghi periodi può causare affaticamento, che a sua volta può portare a incidenti.
- Spegnerli gli utensili elettrici quando non vengono utilizzati.



Servizio

Le riparazioni devono essere eseguite esclusivamente da personale autorizzato, sostituendo i pezzi con accessori e ricambi originali per evitare incidenti causati da riparazioni improprie.

Misure di sicurezza specifiche per il martello demolitore

- Per evitare la perdita dell'udito, indossare dispositivi di protezione adeguati.
- Per un controllo ottimale, utilizzare sempre la maniglia ausiliaria.
- Quando si esegue un'operazione in cui l'accessorio di lavoro potrebbe entrare in contatto con cavi nascosti o con il proprio cavo di alimentazione, impugnare l'utensile esclusivamente dalle superfici di presa isolate.
- In condizioni di bassa temperatura o se l'apparecchiatura non è stata utilizzata per un lungo periodo di tempo, lasciarla riscaldare per un po' facendola funzionare a vuoto. Ciò faciliterà la lubrificazione per un corretto funzionamento.
- Non toccare gli accessori al termine dell'operazione perché potrebbero essere estremamente caldi.



- Il martello demolitore è a doppio isolamento. Ciò significa che è dotato di due tipi di isolamento completamente indipendenti che impediscono all'operatore di entrare in contatto diretto con le parti metalliche dei cavi. Questa misura rappresenta un elevato grado di protezione contro le scosse elettriche.

Uso previsto

Il martello demolitore è destinato all'uso personale per operazioni di scalpellatura su vari materiali: muratura, cemento, pietra, asfalto, nonché per lavori di compattazione mediante l'utilizzo di accessori appropriati.

NON PROGETTATO PER USO INDUSTRIALE!

Preparazione all'operazione



ATTENZIONE! Scollegare l'alimentazione prima di iniziare qualsiasi operazione di regolazione o manutenzione.

Montaggio dell'impugnatura ausiliaria

Per motivi di sicurezza, utilizzare l'utensile solo insieme all'impugnatura ausiliaria (3). Questa offre un controllo aggiuntivo per sostenere e guidare l'utensile elettrico.

Inserimento di accessori con attacco esagonale da 17 mm

- Pulire regolarmente l'estremità di inserimento dell'accessorio e lubrificarla leggermente.
- Inserire l'accessorio nel mandrino (1) con la parte smussata rivolta verso l'alto. Verificare che sia ben saldo.

Rimozione di accessori con attacco esagonale da 17 mm

Spingere indietro la ghiera di bloccaggio del mandrino (2) ed estrarre l'accessorio.

Serratura a scalpello

- Premere la ghiera di bloccaggio (2), quindi orientare lo scalpello nella posizione desiderata.
- Per bloccare lo scalpello, rilasciare il dispositivo.

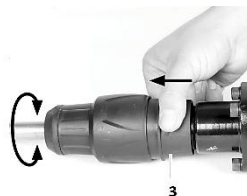

Operazione



ATTENZIONE! IN CASO DI RUMORI ANOMALI DURANTE IL FUNZIONAMENTO, ARRESTARE IMMEDIATAMENTE L'UTENSILE E CONTATTARE UN CENTRO DI ASSISTENZA AUTORIZZATO PER LA DIAGNOSI E LA RIPARAZIONE.

Accensione/spengimento

Per avviare l'utensile, premere l'interruttore (7).

Funzionamento continuo:

Premere contemporaneamente l'interruttore (7) e il pulsante di funzionamento continuo (6).

Nota bene: per ottenere i migliori risultati possibili, utilizzare solo scalpelli affilati.

Pulizia e manutenzione



ATTENZIONE! Prima di qualsiasi intervento sull'apparecchiatura, scollegare l'alimentazione dalla rete elettrica.

Pulizia

- Mantieni pulite le fessure di ventilazione dell'alloggiamento per evitare il surriscaldamento del motore.
- Pulire regolarmente l'attrezzatura, preferibilmente dopo ogni utilizzo, con un panno morbido. Se lo sporco persiste, utilizzare un panno inumidito con una soluzione di acqua e sapone.
- NON utilizzare solventi (come benzina e derivati, alcol) poiché possono danneggiare le parti in

plastica .

Manutenzione

Le nostre apparecchiature sono state progettate per un utilizzo prolungato con una manutenzione minima. Rispettando le istruzioni sopra riportate, potrete sempre ottenere la massima soddisfazione durante l'utilizzo.

Magazzinaggio

- Prima di riporre il trapano a percussione, pulire sempre l'alloggiamento con un panno leggermente inumidito con acqua saponata.
- Conservare l'utensile elettrico in un luogo inaccessibile ai bambini, in una posizione stabile e sicura, in un luogo fresco e asciutto, evitando temperature eccessivamente alte o basse.
- Proteggete l'utensile elettrico dalla luce solare diretta e, se possibile, conservatelo in un luogo buio.
- Non conservare l'apparecchio avvolto nella carta stagnola o in un sacchetto di plastica per evitare l'accumulo di umidità.

Garanzia

La garanzia copre tutti i materiali dei componenti e i difetti di fabbricazione, ad eccezione di, ma senza essere limitata a:

- Batterie, caricabatterie, componenti usurati a seguito del normale funzionamento (spazzole di carbone, cuscinetti, cavi, ecc.) o accessori (scalpelli, ecc.),
- Difetti causati da un utilizzo, una manutenzione e uno stoccaggio impropri, modifiche non autorizzate all'apparecchiatura, costi di trasporto.
- Danni materiali e lesioni personali derivanti da un utilizzo improprio dell'attrezzatura.
- Danni causati da liquidi, eccessiva penetrazione di polvere, distruzione intenzionale, uso improprio (per scopi per i quali questa apparecchiatura non è stata progettata), ecc.



Questo prodotto è classificato come Apparecchiatura Elettrica ed Elettronica (AEE). In conformità alla Direttiva 2012/19/UE, è vietato smaltire i Rifiuti di Apparecchiature Elettriche ed Elettroniche (RAEE) come rifiuti urbani non differenziati. Questi possono influire sull'ambiente e sulla salute umana a causa della presenza di sostanze pericolose. Si prega di restituire i RAEE a un centro di raccolta e riciclaggio autorizzato.

Piezas componentes

1. Mandril HEX 17
2. Cerradura de cincel
3. Mango auxiliar
4. Acceso a las escobillas de carbón
5. Mango principal
6. Botón de funcionamiento continuo
7. Interruptor de encendido/apagado
8. Acceso para lubricación

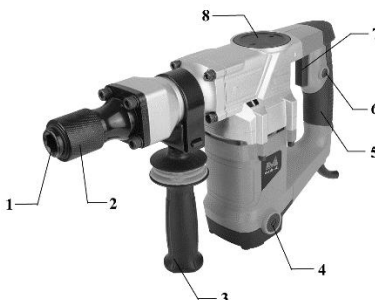

Datos técnicos

Código de producto	677833
Voltaje / Frecuencia	230V ~ 50Hz
Potencia nominal	1100 W
Frecuencia de impacto	3900 i.p.m.
Clase de aislamiento	II
Energía de impacto máxima	15 J
Nivel de potencia acústica (LwA)	105 dB(A)
Nivel de vibración	15,914 m/s ²
Peso neto	6,3 kg

Gracias por adquirir este producto EVOTOOLS, fabricado con los más altos estándares de seguridad y rendimiento.



¡Advertencia! Por su seguridad, lea atentamente este manual y las instrucciones generales de seguridad antes de usar el equipo. El incumplimiento de estas normas puede provocar descargas eléctricas, incendios o lesiones personales.

Advertencias generales de seguridad para herramientas eléctricas

Área de trabajo

- Mantenga el área de trabajo limpia y bien iluminada. La humedad y las zonas oscuras pueden provocar accidentes.
- No utilice la herramienta en atmósferas potencialmente explosivas, por ejemplo, en presencia de líquidos, gases o polvo inflamables. Las herramientas eléctricas generan chispas que pueden encender estos materiales.
- Mantenga a los niños y a las personas no autorizadas alejados del área de trabajo. Las distracciones pueden provocar que pierda el control de la herramienta.

Medidas de seguridad operativa para el equipo



¡ATENCIÓN! VERIFIQUE SIEMPRE QUE EL VOLTAJE DE ALIMENTACIÓN CORRESPONDA AL INDICADO EN LA PLACA DE CARACTERÍSTICAS DEL PRODUCTO.

- No utilice herramientas eléctricas con las manos mojadas.
- ¡No retuerza el cable de alimentación del producto!
- No transporte el producto sujetándolo por el cable de alimentación ni tire del cable para desenchufarlo de la toma de corriente.
- Mantenga el cable de alimentación alejado de fuentes de calor, manchas de aceite, grasa u objetos punzantes.
- Revise periódicamente el enchufe y el cable de alimentación; en caso de daños, contacte con un electricista autorizado. No utilice herramientas eléctricas cuyo cable de alimentación esté dañado.
- Inspeccione visualmente las herramientas eléctricas antes de ponerlas en marcha. No utilice herramientas eléctricas dañadas.
- Antes de usar el producto, verifique que todos los tornillos estén bien apretados y que los accesorios estén correctamente montados y asegurados.
- Utilice únicamente accesorios compatibles. No intente utilizar ni adaptar accesorios incompatibles o improvisados.
- Evite arranques accidentales. Asegúrese de que el interruptor esté en la posición de "Apagado" antes de enchufar el cable de alimentación. No utilice herramientas eléctricas cuyos interruptores no funcionen correctamente.
- No utilice el producto bajo la lluvia ni en condiciones de humedad excesiva. La entrada de agua en su interior aumenta el riesgo de un cortocircuito.
- Para uso en exteriores, utilice cables de extensión que estén certificados y debidamente marcados para entornos exteriores.
- ¡No sobrecargue el producto! Puede utilizarse de forma segura si se respetan los parámetros de funcionamiento que lo caracterizan. No utilice las herramientas eléctricas para fines distintos a los previstos.

Medidas de seguridad personal

- Use siempre ropa adecuada. No use ropa suelta ni joyas. Si tiene el cabello largo, debe llevarlo recogido. Existe el riesgo de que se enganche con las piezas móviles de la máquina.
 - Durante su uso, es obligatorio el uso de equipo de protección: gafas de seguridad, protectores auditivos y guantes de protección. Se recomienda usar calzado de seguridad que proporcione mayor agarre.
- Si existe la posibilidad de instalar dispositivos de extracción y recogida de polvo, asegúrese de que estén conectados y se utilicen correctamente.
- Tómese descansos siempre que sea necesario. El uso continuo de herramientas eléctricas durante largos periodos de tiempo puede provocar fatiga, lo que puede ocasionar accidentes.
- Apague las herramientas eléctricas cuando no las utilice.



Servicio

Las reparaciones deben ser realizadas únicamente por personal autorizado, sustituyendo las piezas por accesorios y repuestos originales para evitar accidentes causados por reparaciones incorrectas.

Medidas de seguridad específicas para el martillo demoledor

- Para evitar la pérdida de audición, utilice el equipo de protección adecuado.
- Utilice siempre la empuñadura auxiliar para un control máximo.
- Sujete la herramienta únicamente por las superficies de agarre aisladas cuando realice una operación en la que el accesorio pueda entrar en contacto con cables ocultos o con su propio cable de alimentación.
- En condiciones de baja temperatura o si el equipo no se ha utilizado durante un período prolongado, déjelo calentar durante un rato haciéndolo funcionar sin carga. Esto facilitará la

lubricación para un funcionamiento adecuado.

- No toque los accesorios después de terminar la operación, ya que pueden estar extremadamente calientes.
 - El martillo demoledor cuenta con doble aislamiento. Esto significa que dispone de dos tipos de aislamiento completamente independientes que impiden que el operario entre en contacto directo con las partes metálicas de los cables. Esta medida ofrece un alto grado de protección contra descargas eléctricas.



Uso previsto

El martillo demoledor está diseñado para uso personal en operaciones de cincelado de diversos materiales: mampostería, hormigón, piedra, asfalto, así como para trabajos de compactación utilizando los accesorios adecuados.

¡NO DISEÑADO PARA USO INDUSTRIAL!

Preparativos para la operación



¡ATENCIÓN! Desconecte la alimentación eléctrica antes de iniciar cualquier ajuste o operación de mantenimiento.

Montaje del asa auxiliar

Por motivos de seguridad, utilice la herramienta únicamente con la empuñadura auxiliar (3). Esta le proporciona un control adicional para sujetar y guiar la herramienta eléctrica.

Inserción de accesorios con vástago HEX 17

- Limpie regularmente el extremo de inserción del accesorio y engráselo ligeramente.
- Inserte el accesorio en el mandril (1) con la parte biselada hacia arriba. Verifique que quede bien ajustado.

Extracción de accesorios con vástago HEX 17

Empuje hacia atrás el manguito de bloqueo del mandril (2) y extraiga el accesorio.

Cerradura de cincel

- Presione el manguito de bloqueo (2) y luego oriente el cincel a la posición deseada.
- Para bloquear el cincel, suelte el dispositivo.

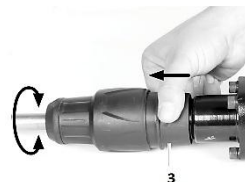

Operación



¡ATENCIÓN! EN CASO DE QUE SE PRODUZCAN RUIDOS ANORMALES DURANTE EL FUNCIONAMIENTO, DETENGA LA HERRAMIENTA INMEDIATAMENTE Y PÓNGASE EN CONTACTO CON UN CENTRO DE SERVICIO AUTORIZADO PARA SU DIAGNÓSTICO Y REPARACIÓN.

Encendido/apagado

Para poner en marcha la herramienta, pulse el interruptor (7).

Funcionamiento continuo:

Pulse simultáneamente el interruptor (7) y el botón de funcionamiento continuo (6).

Nota: para obtener los mejores resultados posibles, utilice únicamente cincelos afilados.

Limpieza y mantenimiento



¡ATENCIÓN! Antes de realizar cualquier intervención en el equipo, desconecte la alimentación eléctrica de la red.

Limpieza

- Mantenga limpias las ranuras de ventilación de la carcasa para evitar el sobrecalentamiento del motor.

- Limpie el equipo periódicamente, preferiblemente después de cada uso, con un paño suave. Si la suciedad persiste, utilice un paño humedecido con agua y jabón.
- NO utilice disolventes (como gasolina y sus derivados, alcohol), ya que pueden dañar las piezas de plástico.

Mantenimiento

Nuestros equipos han sido diseñados para un uso prolongado con un mantenimiento mínimo. Siguiendo las instrucciones anteriores, siempre obtendrá la máxima satisfacción durante su uso.

Almacenamiento

- Antes de guardar el taladro percutor, limpie siempre su carcasa con un paño ligeramente humedecido en agua jabonosa.
- Guarde la herramienta eléctrica en un lugar inaccesible para los niños, en una posición estable y segura, en un lugar fresco y seco, evitando temperaturas excesivamente altas o bajas.
- Proteja la herramienta eléctrica de la luz solar directa y, si es posible, guárdela en un lugar oscuro.
- No guarde la máquina envuelta en papel de aluminio ni en una bolsa de plástico para evitar la acumulación de humedad.

Garantía

La garantía cubre todos los materiales de los componentes y los defectos de fabricación, con la excepción de, pero sin limitarse a:

- Baterías, cargadores, componentes desgastados como resultado del funcionamiento normal (escobillas de carbón, cojinetes, cables, etc.) o accesorios (cinceles, etc.),
- Defectos causados por un funcionamiento, mantenimiento y almacenamiento inadecuados, modificaciones no autorizadas del equipo, costo del transporte.
- Daños materiales y lesiones personales derivados del uso indebido del equipo.
- Daños causados por líquidos, penetración excesiva de polvo, destrucción intencional, uso inadecuado (para fines para los que este equipo no está diseñado), etc.



Este producto se clasifica como equipo eléctrico y electrónico (EEE). De conformidad con la Directiva 2012/19/UE, está prohibido desechar los residuos de aparatos eléctricos y electrónicos (RAEE) como residuos municipales sin clasificar. Estos residuos pueden afectar al medio ambiente y a la salud humana debido a la presencia de sustancias peligrosas. Por favor, entregue los RAEE en un centro de recogida y reciclaje autorizado.

Alkatrészek

1. HEX 17 tokmány
2. Vésőzár
3. Segédfogantyú
4. Szénkefe hozzáférés
5. Fő fogantyú
6. Folyamatos működés gomb
7. KI/BE kapcsoló
8. Kenési hozzáférés

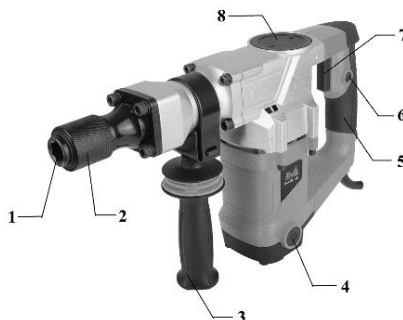

Műszaki adatok

Termékkód	677833
Feszültség / Frekvencia	230V ~ 50Hz
Névleges teljesítmény	1100 W
Ütésszám	3900 ütés/perc
Szigetelési osztály	II.
Maximális ütési energia	15 J
Hangteljesítményszint (LwA)	105 dB(A)
Rezgésszint	15,914 m/s ²
Nettó tömeg	6,3 kg

Köszönjük, hogy megvásárolta ezt az EVOTOOLS terméket, amelyet a legmagasabb biztonsági és teljesítményi szabványok szerint gyártottak.



Figyelem! Biztonsága érdekében figyelmesen olvassa el ezt a kézikönyvet és az általános biztonsági utasításokat a berendezés használata előtt. Ezen szabályok be nem tartása áramütést, tüzet és/vagy személyi sérülést okozhat.

Általános biztonsági figyelmeztetések elektromos szerszámokhoz

Munkaterület

- Tartsa tisztán és jól megvilágítva a munkaterületet. A nedvesség és a sötét területek balesetet okozhatnak.
- Ne használja a szerszámot robbanásveszélyes környezetben, például gyúlékony folyadékok, gázok vagy por jelenlétében. Az elektromos szerszámok szikrákat kelthetnek, amelyek meggyújthatják ezeket az anyagokat.
- Tartsa távol a gyermekeket és az illetéktelen személyeket a munkaterülettől. A figyelemelterelés miatt elveszítheti az uralmát a szerszám felett.

A berendezés üzemeltetési biztonsági intézkedései



FIGYELEM! MINDIG ELLENŐRIZZE, HOGY A TÁPFESZÜLTSG MEGEGYEZIK A TERMÉK ADATTÁBLÁJÁN FELTÜNTETETT FESZÜLTSGGEL.

- Ne használjon elektromos szerszámokat nedves kézzel.
- Ne csavarja meg a termék tápkábelét!
- Ne hordozza a terméket a tápkábelénél fogva, és ne húzza ki a kábelt a konnektorból.
- Tartsa távol a tápkábelt hőforrásoktól, olajfoltoktól, zsírtól vagy éles tárgyaktól.
- Rendszeresen ellenőrizze a csatlakozódugót és a tápkábelt; sérülés esetén forduljon szakképzett villanyszerelőhöz. Ne használjon sérült tápkábelrel rendelkező elektromos szerszámokat.
- Indítás előtt vizuálisan ellenőrizze az elektromos szerszámokat. Ne használjon sérült elektromos szerszámokat.
- Használat előtt ellenőrizze, hogy minden csavar meg van-e húzva, és a tartozékok megfelelően vannak-e felszerelve és rögzítve.
- Kizárólag kompatibilis tartozékokat használjon. Ne próbálja meg inkompatibilis vagy rögtönzött tartozékokat használni vagy átalakítani.
- Kerülje a véletlen beindításokat. Győződjön meg róla, hogy a kapcsoló „Ki” állásban van, mielőtt a tápkábelt a konnektorba csatlakoztatja. Ne használjon olyan elektromos szerszámokat, amelyek kapcsolói nem működnek megfelelően.
- Ne használja a terméket esőben vagy túlzott páratartalom mellett. A belsejébe jutó víz növeli a rövidzárlat kockázatát.
- Kültéri használatra olyan hosszabbító kábeleket használjon, amelyek kültéri környezetre tanúsítottak és megfelelően vannak jelölve.
- Ne terhelje túl a terméket! Biztonságosan használható, ha betartja a rá vonatkozó üzemi paramétereit. Ne használja az elektromos szerszámokat a rendeltetésüktől eltérő célra.

Személyes biztonsági intézkedések

- Mindig viseljen megfelelő ruházatot. Ne viseljen bő ruházatot vagy ékszereket. Ha hosszú a haja, azt össze kell kötni. Fennáll a veszélye, hogy a gép mozgó alkatrészei elkapják a haját.
 - Használat közben kötelező a védőfelszerelés viselése: védőszemüveg, fülvédő és védőkesztyű. Javasolt fokozott tapadást biztosító védőlábbeli viselése.
 - Ha lehetőség van porelszívó és -gyűjtő berendezések felszerelésére, győződjön meg arról, hogy ezek megfelelően vannak csatlakoztatva és használatban vannak.
- Szükség szerint tartson szünetet. Az elektromos szerszámok hosszú ideig tartó folyamatos használata fáradtságot okozhat, ami balesetekhez vezethet.
- Kapcsolja ki az elektromos szerszámokat, amikor nem használja őket.



Szolgáltatás

A javításokat csak hivatalos személyzet végezheti, az alkatrészeket eredeti tartozékokkal és pótalkatrészekkel cserélve, hogy elkerülje a nem megfelelő javításokból eredő baleseteket.

Különleges biztonsági intézkedések a bontóalapápcshoz

- A halláskárosodás elkerülése érdekében viseljen megfelelő védőfelszerelést.
- A maximális kontroll érdekében mindig használja a kiegészítő fogantyút.
- A szerszámot csak a szigetelt markolatfelületéknél fogja meg, ha olyan műveletet végez, amelynek során a munkadarab rejtett vezetőekhez vagy a saját tápkábeléhez érhet.
- Alacsony hőmérséklet esetén, vagy ha a berendezést hosszabb ideig nem használták, hagyja egy ideig bemelegedni terhelés nélkül járva. Ez megkönnyíti a megfelelő működéshez szükséges kenést.
- A művelet befejezése után ne érintse meg a tartozékokat, mert azok rendkívül forrók lehetnek.

- A bontóalapápc kettős szigetelésű. Ez azt jelenti, hogy két teljesen független szigeteléssel van ellátva, amelyek megakadályozzák, hogy a kezelő közvetlenül érintkezzen a kábelek fém részeivel. Ez az intézkedés magas fokú védelmet jelent az áramütés ellen.



Rendeltetésszerű használat

A bontókalapács személyes használatra készült különféle anyagok vésési műveleteihez: falazat, beton, kő, aszfalt, valamint tömörítési munkákhoz a megfelelő tartozékok használatával.

NEM IPARI FELHASZNÁLÁSRA TERVEZVE!

Felkészülés a működésre



FIGYELEM! Bármilyen beállítási vagy karbantartási művelet megkezdése előtt húzza ki a tápellátást.

A kiegészítő fogantyú felszerelése

Biztonsági okokból a szerszámot csak a kiegészítő fogantyúval (3) együtt használja. Ez további irányítást biztosít a szerszám megtámasztásához és irányításához.

Tartozékok behelyezése HEX 17 szárral

- Rendszeresen tisztítsa meg a tartozék behelyező végét, és vékonyan zsírozza be.
- Helyezze be a tartozékot a tokmánya (1) a letört résszel felfelé. Ellenőrizze a biztonságos illeszkedést.

HEX 17 szárú tartozékok eltávolítása

Nyomja hátra a tokmány (2) rögzítőhüvelyét, és húzza ki a tartozékot.

Vésőzár

- Nyomja meg a rögzítőhüvelyt (2), majd igazítsa a vésőt a kívánt helyzetbe.
- A véső rögzítéséhez engedje el a készüléket.

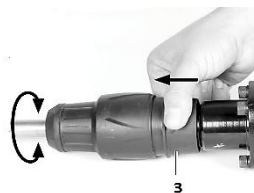

Művelet



FIGYELEM! HA ÜZEMELTETÉS KÖZBEN RENDKÍVÜLI ZAJOK HALLGATNAK, AZONNAL ÁLLÍTSA LE A SZERSZÁMOT, ÉS FORDULJON HIVATALOS SZERVIZKÖZPONTHOZ DIAGNÓZIS ÉS JAVÍTÁS ESETÉN.

Be- és kikapcsolás

A szerszám elindításához nyomja meg a kapcsolót (7).

Folyamatos működés:

Nyomja meg egyszerre a kapcsolót (7) és a folyamatos üzemmód gombot (6).

Megjegyzés: a lehető legjobb eredmény elérése érdekében csak éles vésőt használjon .

Tisztítás és karbantartás



FIGYELEM! A berendezésen végzett bármilyen beavatkozás előtt válassza le a tápellátást a hálózatról.

Tisztítás

- Tartsa tisztán a ház szellőzőnyílásait, hogy elkerülje a motor túlmelegedését.
- Rendszeresen, lehetőleg minden használat után, tisztítsa meg a berendezést puha ruhával. Ha a szennyeződés továbbra is fennáll, használjon szappanos vízzel átitatott ruhát.
- NE használjon oldószereket (például benzint és származékait, alkoholt), mert ezek károsíthatják a műanyag alkatrészeket .

Karbantartás

Berendezéseinket minimális karbantartás melletti hosszú távú használatra terveztük. A fenti utasítások betartásával mindig maximális elégedettséget érhet el használat közben.

Tárolás

- A fúróalapács tárolása előtt mindig tisztítsa meg a házát szappanos vízzel enyhén megnedvesített ruhával.
- A szerszámot gyermekek számára hozzáférhetetlen helyen, stabil és biztonságos helyzetben, hűvös és száraz helyen tárolja, kerülje a túlzottan magas vagy alacsony hőmérsékletet.
- Óvja az elektromos szerszámot a közvetlen napfénytől, és lehetőség szerint sötét helyen tárolja.
- Ne tárolja a készüléket fóliába vagy műanyag zacskóba csomagolva, hogy elkerülje a nedvesség felhalmozódását.

Garancia

A jótállás minden alkatrész anyaghibájára és gyártási hibára vonatkozik, kivéve, de nem kizárólagosan:

- Akkumulátorok, töltők, a normál működés következtében elkopott alkatrészek (szénkefék, csapágyak, kábelek stb.) vagy tartozékok (vésők stb.),
- A nem megfelelő üzemeltetés, karbantartás és tárolás, a berendezés jogosulatlan módosítása, szállítási költség által okozott hibák.
- A berendezés nem megfelelő üzemeltetéséből eredő anyagi károk és személyi sérülések.
- Folyadékok, túlzott por behatolása, szándékos rongálás, nem megfelelő használat (nem olyan célokra, amelyekre a berendezést tervezték) stb. okozta károk.



Ez a termék elektromos és elektronikus berendezésnek (EEE) minősül. A 2012/19/EU irányelv értelmében az elektromos és elektronikus berendezések hulladékait (WEEE) tilos válogatatlan települési hulladékként ártalmatlanítani. Ezek a veszélyes anyagok jelenléte miatt károsíthatják a környezetet és az emberi egészséget. Kérjük, juttassa el a WEEE hulladékot egy hivatalos gyűjtő- és újrahasznosító központba.

Εξαρτήματα

1. Τσοκ HEX 17
2. Κλείδωμα σμίλης
3. Βοηθητική λαβή
4. Πρόσβαση σε ψήκτρες άνθρακα
5. Κύρια λαβή
6. Κουμπί συνεχούς λειτουργίας
7. Διακόπτης ON/OFF
8. Πρόσβαση λίπανσης

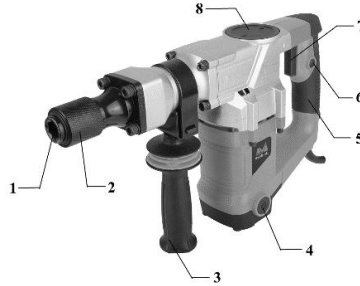

Τεχνικά δεδομένα

Κωδικός προϊόντος	677833
Τάση / Συχνότητα	230V ~ 50Hz
Ονομαστική ισχύς	1100W
Ρυθμός κρούσης	3900 κρούσεις/λεπτό
Κατηγορία μόνωσης	II
Μέγιστη ενέργεια κρούσης	15 J
Στάθμη ηχητικής ισχύος (LwA)	105 dB(A)
Επίπεδο κραδασμών	15,914 m/s ²
Καθαρό βάρος	6,3 κιλά

Σας ευχαριστούμε που αγοράσατε αυτό το προϊόν EVOTOOLS, το οποίο κατασκευάζεται σύμφωνα με τα υψηλότερα πρότυπα ασφάλειας και απόδοσης.



Προειδοποίηση! Για την ασφάλειά σας, διαβάστε προσεκτικά αυτό το εγχειρίδιο και τις γενικές οδηγίες ασφαλείας πριν από τη χρήση του εξοπλισμού. Η μη τήρηση αυτών των κανόνων μπορεί να προκαλέσει ηλεκτροπληξία, πυρκαγιά ή/και τραυματισμό.

Γενικές προειδοποιήσεις ασφαλείας για ηλεκτρικά εργαλεία

Χώρος εργασίας

- Διατηρείτε τον χώρο εργασίας καθαρό και καλά φωτισμένο. Η υγρασία και οι σκοτεινές περιοχές μπορούν να προκαλέσουν ατυχήματα.
- Μην χρησιμοποιείτε το εργαλείο σε εκρηκτικές ατμόσφαιρες, για παράδειγμα παρουσία εύφλεκτων υγρών, αερίων ή σκόνης. Τα ηλεκτρικά εργαλεία δημιουργούν σπινθήρες που μπορεί να αναφλέξουν αυτά τα υλικά.
- Κρατήστε τα παιδιά και τα μη εξουσιοδοτημένα άτομα μακριά από τον χώρο εργασίας. Οι περισπασμοί μπορεί να σας προκαλέσουν απώλεια ελέγχου του εργαλείου.

Μέτρα ασφαλείας λειτουργίας για τον εξοπλισμό



ΠΡΟΣΟΧΗ! ΠΑΝΤΑ ΝΑ ΕΛΕΓΧΕΤΕ ΟΤΙ Η ΤΑΣΗ ΤΗΣ ΤΡΟΦΟΔΟΣΙΑΣ ΑΝΤΙΣΤΟΙΧΕΙ ΜΕ ΑΥΤΗΝ ΠΟΥ ΑΝΑΓΡΑΦΕΤΑΙ ΣΤΗΝ ΠΙΝΑΚΙΔΑ ΟΝΟΜΑΣΙΑΣ ΤΟΥ ΠΡΟΪΟΝΤΟΣ.

- Μην χρησιμοποιείτε ηλεκτρικά εργαλεία με βρεγμένα χέρια.
- Μην στρίβετε το καλώδιο τροφοδοσίας του προϊόντος!
- Μην μεταφέρετε το προϊόν κρατώντας το από το καλώδιο τροφοδοσίας και μην το τραβάτε για να το αποσυνδέσετε από την πρίζα.
- Κρατήστε το καλώδιο ρεύματος μακριά από πηγές θερμότητας, λεκέδες λαδιού, γράσο ή αιχμηρά αντικείμενα.
- Ελέγχετε τακτικά το φως και το καλώδιο τροφοδοσίας. Σε περίπτωση ζημιάς, επικοινωνήστε με έναν εξουσιοδοτημένο ηλεκτρολόγο. Μην χρησιμοποιείτε ηλεκτρικά εργαλεία με κατεστραμμένο καλώδιο τροφοδοσίας.
- Ελέγξτε οπτικά τα ηλεκτρικά εργαλεία πριν τα θέσετε σε λειτουργία. Μην χρησιμοποιείτε κατεστραμμένα ηλεκτρικά εργαλεία.
- Πριν από τη χρήση, βεβαιωθείτε ότι όλες οι βίδες είναι σφιγμένες και ότι τα αξεσουάρ είναι σωστά τοποθετημένα και ασφαλισμένα.
- Χρησιμοποιήστε μόνο συμβατά αξεσουάρ. Μην προσπαθήσετε να χρησιμοποιήσετε ή να προσαρμόσετε ασύμβατα ή αυτοσχέδια αξεσουάρ.
- Αποφύγετε τις τυχαίες εκκινήσεις. Βεβαιωθείτε ότι ο διακόπτης βρίσκεται στη θέση "Off" πριν τοποθετήσετε το καλώδιο ρεύματος στην πρίζα. Μην χρησιμοποιείτε ηλεκτρικά εργαλεία των οποίων οι διακόπτες δεν λειτουργούν σωστά.
- Μην χρησιμοποιείτε το προϊόν σε βροχή ή σε συνθήκες υπερβολικής υγρασίας. Η εισχώρηση νερού στο εσωτερικό του αυξάνει τον κίνδυνο βραχυκυκλώματος.
- Για εξωτερική χρήση, χρησιμοποιήστε καλώδια επέκτασης που είναι πιστοποιημένα και φέρουν την κατάλληλη σήμανση για εξωτερικούς χώρους.
- Μην υπερφορτώνετε το προϊόν! Μπορεί να χρησιμοποιηθεί με ασφάλεια εάν τηρούνται οι παράμετροι λειτουργίας που το χαρακτηρίζουν. Μην χρησιμοποιείτε ηλεκτρικά εργαλεία για σκοπό διαφορετικό από αυτόν για τον οποίο προορίζονται .

Μέτρα προσωπικής ασφάλειας

- Να φοράτε πάντα κατάλληλα ρούχα. Μην φοράτε φαρδιά ρούχα ή κοσμήματα. Αν έχετε μακριά μαλλιά, πρέπει να τα πιάσετε. Υπάρχει κίνδυνος να πιαστούν από τα κινούμενα εξαρτήματα του μηχανήματος.



- Κατά τη χρήση, είναι υποχρεωτικό να φοράτε προστατευτικό εξοπλισμό: γυαλιά ασφαλείας, ωτοασπίδες και προστατευτικά γάντια. Συνιστάται να φοράτε προστατευτικά υποδήματα που εξασφαλίζουν αυξημένη πρόσφυση.
- Εάν υπάρχει η δυνατότητα εγκατάστασης συσκευών αναρρόφησης και συλλογής σκόνης, βεβαιωθείτε ότι αυτές είναι συνδεδεμένες και χρησιμοποιούνται σωστά.
- Κάντε διαλείμματα όποτε είναι απαραίτητο. Η συνεχής χρήση ηλεκτρικών εργαλείων για μεγάλα χρονικά διαστήματα μπορεί να προκαλέσει κόπωση, η οποία μπορεί να οδηγήσει σε ατυχήματα.
- Απενεργοποιείτε τα ηλεκτρικά εργαλεία όταν δεν τα χρησιμοποιείτε.

Υπηρεσία

Οι επισκευές πρέπει να πραγματοποιούνται μόνο από εξουσιοδοτημένο προσωπικό, αντικαθιστώντας τα εξαρτήματα με γνήσια αξεσουάρ και ανταλλακτικά για την αποφυγή ατυχημάτων που προκαλούνται από ακατάλληλες επισκευές.

Ειδικά μέτρα ασφαλείας για το σφυρί κατεδάφισης

- Για να αποφύγετε την απώλεια ακοής, φοράτε κατάλληλο προστατευτικό εξοπλισμό.
- Χρησιμοποιείτε πάντα την βοηθητική λαβή για μέγιστο έλεγχο.
- Κρατάτε το εργαλείο μόνο από τις μονωμένες επιφάνειες λαβής όταν εκτελείτε μια εργασία όπου το εξάρτημα εργασίας μπορεί να έρθει σε επαφή με κρυμμένα καλώδια ή το δικό του καλώδιο τροφοδοσίας.
- Σε συνθήκες χαμηλής θερμοκρασίας ή εάν ο εξοπλισμός δεν έχει χρησιμοποιηθεί για

μεγαλύτερο χρονικό διάστημα, αφήστε τον να ζεσταθεί για λίγο λειτουργώντας τον χωρίς φορτίο. Αυτό θα διευκολύνει τη λίπανση για σωστή λειτουργία.

- Μην αγγίζετε τα αξεσουάρ μετά την ολοκλήρωση της λειτουργίας, επειδή μπορεί να είναι εξαιρετικά ζεστά.



- Το σφυρί κατεδάφισης διαθέτει διπλή μόνωση. Αυτό σημαίνει ότι διαθέτει δύο εντελώς ανεξάρτητους τύπους μόνωσης που εμποδίζουν τον χειριστή να έρθει σε άμεση επαφή με τα μεταλλικά μέρη των καλωδίων. Αυτό το μέτρο αντιπροσωπεύει υψηλό βαθμό προστασίας από ηλεκτροπληξία.

Προβλεπόμενη χρήση

Το σφυρί κατεδάφισης προορίζεται για προσωπική χρήση για εργασίες σμίλευσης διαφόρων υλικών: τοιχοποιία, σκυρόδεμα, πέτρα, άσφαλο, καθώς και για εργασίες συμπίκνωσης χρησιμοποιώντας τα κατάλληλα αξεσουάρ.

ΔΕΝ ΕΙΝΑΙ ΣΧΕΔΙΑΣΜΕΝΟ ΓΙΑ ΒΙΟΜΗΧΑΝΙΚΗ ΧΡΗΣΗ!

Προετοιμασία για λειτουργία



ΠΡΟΣΟΧΗ! Αποσυνδέστε την παροχή ρεύματος πριν ξεκινήσετε οποιαδήποτε εργασία ρύθμισης ή συντήρησης

Τοποθέτηση της βοηθητικής λαβής

Για λόγους ασφαλείας, χρησιμοποιείτε το εργαλείο μόνο σε συνδυασμό με την βοηθητική λαβή (3). Αυτό σας παρέχει επιπλέον έλεγχο για τη στήριξη και την οδήγηση του ηλεκτρικού εργαλείου.

Τοποθέτηση αξεσουάρ με στέλεχος HEX 17

- Καθαρίζετε τακτικά το άκρο εισαγωγής του αξεσουάρ και λιπάνετε το ελαφρά.
- Τοποθετήστε το εξάρτημα στο τσοκ (1) με το λοξοτομημένο τμήμα στραμμένο προς τα πάνω. Επαληθεύστε την ασφαλή εφαρμογή.

Αφαίρεση αξεσουάρ με στέλεχος HEX 17

Πιέστε προς τα πίσω το χιτώνιο ασφάλισης του τσοκ (2) και βγάλτε το εξάρτημα.

Κλείδωμα σμίλης

- Πιέστε το χιτώνιο ασφάλισης (2) και, στη συνέχεια, προσανατολίστε τη σμίλη στην επιθυμητή θέση.
- Για να ασφαλίσετε τη σμίλη, απελευθερώστε τη συσκευή.

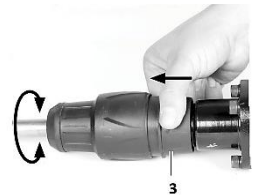

Λειτουργία



ΠΡΟΣΟΧΗ! ΣΕ ΠΕΡΙΠΤΩΣΗ ΠΟΥ ΑΚΟΥΓΟΝΤΑΙ ΜΗ ΦΥΣΙΟΛΟΓΙΚΟΙ ΘΟΥΡΥΒΟΙ ΚΑΤΑ ΤΗ ΛΕΙΤΟΥΡΓΙΑ, ΣΤΑΜΑΤΗΣΤΕ ΑΜΕΣΩΣ ΤΟ ΕΡΓΑΛΕΙΟ ΚΑΙ ΕΠΙΚΟΙΝΩΝΗΣΤΕ ΜΕ ΕΝΑ ΕΞΟΥΣΙΟΔΟΤΗΜΕΝΟ ΚΕΝΤΡΟ ΣΕΡΒΙΣ ΓΙΑ ΔΙΑΓΝΩΣΗ ΚΑΙ ΕΠΙΣΚΕΥΕΣ.

Ενεργοποίηση / απενεργοποίηση

Για να ξεκινήσετε το εργαλείο, πατήστε τον διακόπτη (7).

Συνεχής λειτουργία:

Πατήστε ταυτόχρονα τον διακόπτη (7) και το κουμπί συνεχούς λειτουργίας (6).

Σημείωση: για να έχετε τα καλύτερα δυνατά αποτελέσματα, χρησιμοποιείτε μόνο αιχμηρά σμίλες.

Καθαρισμός και συντήρηση



ΠΡΟΣΟΧΗ! Πριν από οποιαδήποτε επέμβαση στον εξοπλισμό, αποσυνδέστε την παροχή ρεύματος από το δίκτυο.

Καθάρισμα

- Διατηρείτε τις σχισμές εξαερισμού του περιβλήματος καθαρές για να αποτρέψετε την υπερθέρμανση του κινητήρα.
- Καθαρίζετε τακτικά, κατά προτίμηση μετά από κάθε χρήση, τον εξοπλισμό με ένα μαλακό πανί. Εάν η βρωμιά επιμένει, χρησιμοποιήστε ένα πανί βρεγμένο σε διάλυμα σαπουνιού και νερού.
- ΜΗΝ χρησιμοποιείτε διαλύτες (όπως: βενζίνη και παράγωγα, αλκοόλ), καθώς μπορεί να προκαλέσουν ζημιά στα πλαστικά μέρη .

Συντήρηση

Ο εξοπλισμός μας έχει σχεδιαστεί για χρήση για μεγάλο χρονικό διάστημα με ελάχιστη συντήρηση. Θα μπορείτε πάντα να απολαμβάνετε τη μέγιστη ικανοποίηση κατά τη χρήση τηρώντας τις παραπάνω οδηγίες.

Αποθήκευση

- Πάντα πριν από την αποθήκευση του κρουστικού δράπανου, καθαρίζετε το περίβλημά του με ένα πανί ελαφρώς βρεγμένο σε σαπουνόνερο.
- Αποθηκεύστε το ηλεκτρικό εργαλείο σε χώρο που δεν είναι προσβάσιμος σε παιδιά, σε σταθερή και ασφαλή θέση, σε δροσερό και ξηρό μέρος, αποφεύγοντας τις υπερβολικά υψηλές ή χαμηλές θερμοκρασίες.
- Προστατέψτε το ηλεκτρικό εργαλείο από το άμεσο ηλιακό φως και φυλάξτε το σε σκοτεινό μέρος, αν είναι δυνατόν.
- Μην φυλάσσετε τη μηχανή τυλιγμένη σε αλουμινόχαρτο ή σε πλαστική σακούλα για να αποφύγετε τη συσσώρευση υγρασίας.

Εγγύηση

Η εγγύηση καλύπτει όλα τα υλικά των εξαρτημάτων και τα κατασκευαστικά ελαττώματα, με εξαίρεση, ενδεικτικά:

- Μπαταρίες, φορτιστές, εξαρτήματα που έχουν φθαρεί ως αποτέλεσμα της κανονικής λειτουργίας (ψήκτες άνθρακα, ρουλεμάν, καλώδια κ.λπ.) ή αξεσουάρ (σμίλες κ.λπ.),
- Ελαττώματα που προκαλούνται από ακατάλληλη λειτουργία, συντήρηση και αποθήκευση, μη εξουσιοδοτημένες τροποποιήσεις στον εξοπλισμό, κόστος μεταφοράς.
- Υλικές ζημιές και τραυματισμοί που προκύπτουν από ακατάλληλη λειτουργία του εξοπλισμού.
- Ζημιές που προκαλούνται από υγρά, υπερβολική διεύδωση σκόνης, σκόπιμη καταστροφή, ακατάλληλη χρήση (για σκοπούς για τους οποίους δεν έχει σχεδιαστεί αυτός ο εξοπλισμός) κ.λπ.



Αυτό το προϊόν ταξινομείται ως Ηλεκτρικός και Ηλεκτρονικός Εξοπλισμός (ΗΗΕ). Σύμφωνα με την Οδηγία 2012/19/ΕΕ, απαγορεύεται η απόρριψη Αποβλήτων Ηλεκτρικού και Ηλεκτρονικού Εξοπλισμού (ΑΗΗΕ) ως μη ταξινομημένα αστικά απόβλητα. Αυτά ενδέχεται να επηρεάσουν το περιβάλλον και την ανθρώπινη υγεία λόγω της παρουσίας επικίνδυνων ουσιών. Παρακαλούμε επιστρέψτε τα ΑΗΗΕ σε ένα εξουσιοδοτημένο κέντρο συλλογής και ανακύκλωσης.

Компонентни части

1. Патронник HEX 17
2. Заклучване на длето
3. Допълнителна дръжка
4. Достъп до въглеродни четки
5. Главна дръжка
6. Бутон за непрекъсната работа
7. Превключвател ВКЛ./ИЗКЛ.
8. Достъп за смазване

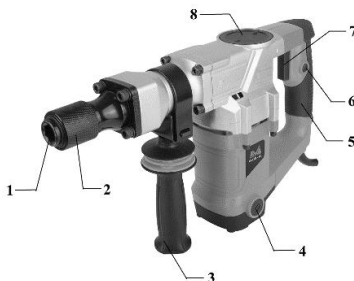

Технически данни

Код на продукта	677833
Напрежение / Честота	230V ~ 50Hz
Номинална мощност	1100W
Честота на ударите	3900 уд./мин
Клас на изолация	II
Максимална енергия на удара	15 Дж
Ниво на звукова мощност (LwA)	105 dB(A)
Ниво на вибрации	15,914 м/с ²
Нетно тегло	6,3 кг

Благодарим ви, че закупихте този продукт на EVOTOOLS, произведен съгласно най-високите стандарти за безопасност и производителност.



Внимание! За ваша безопасност, прочетете внимателно това ръководство и общите инструкции за безопасност, преди да използвате оборудването. Неспазването на тези правила може да доведе до токов удар, пожар и/или телесни наранявания.

Общи предупреждения за безопасност за електрически инструменти

Работна зона

- Поддържайте работното място чисто и добре осветено. Влагата и тъмните зони могат да причинят злополуки.
- Не работете с инструмента в потенциално експлозивна среда, например в присъствието на запалими течности, газове или прах. Електрическите инструменти създават искри, които могат да запалят тези материали.
- Дръжте деца и неоторизирани лица далеч от работната зона. Разсейването може да доведе до загуба на контрол над инструмента.

Мерки за безопасност при работа с оборудването



ВНИМАНИЕ! Винаги проверявайте дали захранващото напрежение съответства на посоченото на табелката с

ИНФОРМАЦИОННИЯ ПРОДУКТ.

- Не използвайте електрически инструменти с мокри ръце.
- Не усуквайте захранващия кабел на продукта!
- Не носете продукта за захранващия му кабел и не дърпайте кабела, за да го изключите от контакта.
- Дръжте захранващия кабел далеч от източници на топлина, маслени петна, мазнини или остри предмети.
- Проверявайте редовно щепсела и захранващия кабел; в случай на повреда се свържете с оторизиран електротехник. Не използвайте електрически инструменти, чийто захранващ кабел е повреден.
- Проверявайте визуално електроинструментите, преди да ги стартирате. Не използвайте повредени електроинструменти.
- Преди употреба проверете дали всички винтове са затегнати и аксесоарите са правилно монтирани и закрепени.
- Използвайте само съвместими аксесоари. Не се опитвайте да използвате или адаптирате несъвместими или импровизирани аксесоари.
- Избягвайте случайно стартиране. Уверете се, че превключвателят е в положение "Изключено", преди да включите захранващия кабел в контакта. Не използвайте електрически инструменти, чийто превключватели не функционират правилно.
- Не използвайте продукта при дъжд или прекомерна влажност. Попадането на вода във вътрешността му увеличава риска от късо съединение.
- За употреба на открито използвайте удължителни кабели, които са сертифицирани и съответно маркирани за употреба на открито.
- Не претоварвайте продукта! Той може да се използва безопасно, ако се спазват работните параметри, които го характеризират. Не използвайте електрически инструменти за цели, различни от тези, за които са предназначени .

Мерки за лична безопасност

- Винаги носете подходящо облекло. Не носете широки дрехи или бижута. Ако имате дълга коса, тя трябва да бъде вързана. Съществува риск тя да бъде захваната от движещите се части на машината.
- По време на употреба е задължително носенето на предпазни средства: предпазни очила, антифони и предпазни ръкавици. Препоръчително е носенето на предпазни обувки, които осигуряват по-добро сцепление.
- Ако има възможност за инсталиране на устройства за прахоулавяне и събиране на прах, уверете се, че те са свързани и се използват правилно.
- Правете почивки, когато е необходимо. Непрекъснатата употреба на електрически инструменти за дълги периоди от време може да причини умора, което може да доведе до злополуки.
- Изключвайте електрическите инструменти, когато не ги използвате.



Услуга

Ремонтите трябва да се извършват само от оторизиран персонал, като частите се подменят с оригинални аксесоари и резервни части, за да се избегнат инциденти, причинени от неправилен ремонт.

Специфични мерки за безопасност за чука за разрушаване

- За да избегнете загуба на слуха, носете подходящи предпазни средства.
- Винаги използвайте допълнителната дръжка за максимален контрол.
- Дръжте инструмента само за изолираните повърхности за хващане, когато извършвате работа, при която работният инструмент може да се докосне до скрито окабеляване или собствения си захранващ кабел.

- При ниски температури или ако оборудването не е било използвано за по-дълъг период от време, го оставете да се загрее за известно време, като го пуснете да работи на празен ход. Това ще улесни смазването за правилна работа.
- Не докосвайте аксесоарите след приключване на операцията, защото те могат да бъдат изключително горещи.



- Чукът за разрушаване е двойно изолиран. Това означава, че е снабден с два напълно независими вида изолация, които предотвратяват директен контакт на оператора с металните части на кабелите. Тази мярка представлява висока степен на защита срещу токови удари.

Предназначение

Чукът за разрушаване е предназначен за лична употреба за длеточни операции на различни материали: зидария, бетон, камък, асфалт, както и за уплътнителни работи с помощта на подходящи аксесоари.

НЕ Е ПРЕДНАЗНАЧЕНО ЗА ИНДУСТРИАЛНА УПОТРЕБА!

Подготовка за операция



ВНИМАНИЕ! Изключете захранването, преди да започнете каквато и да е операция по регулиране или поддръжка

Монтиране на допълнителната дръжка

От съображения за безопасност използвайте инструмента само заедно с допълнителната дръжка (3). Това ви осигурява допълнителен контрол за поддръжане и насочване на електрическия инструмент.

Поставяне на аксесоари с HEX 17 опашка

- Редовно почиствайте края на аксесоара, през който се поставя, и го смажете леко.
- Поставете аксесоара в патронника (1) със скосената част нагоре. Проверете здравето на захващане.

Демонтиране на аксесоари с HEX 17 опашка

Натиснете назад заключващата втулка на патронника (2) и извадете аксесоара.

Заклучване на длето

- Натиснете заключващата втулка (2), след което ориентирайте длетото в желаната позиция.
- За да заключите длетото, освободете устройството.

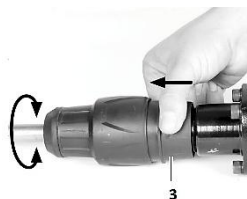

Операция



ВНИМАНИЕ! В СЛУЧАЙ НА НЕНОРМАЛНИ ШУМОВЕ ПО ВРЕМЕ НА РАБОТА, СПРЕТЕ ИНСТРУМЕНТА НЕЗАБАВНО И СЕ СВЪРЖЕТЕ С ОТОРИЗИРАН СЕРВИЗЕН ЦЕНТЪР ЗА ДИАГНОСТИКА И РЕМОНТ.

Включване/изключване

За да стартирате инструмента, натиснете превключвателя (7).

Непрекъсната работа:

Натиснете едновременно превключвателя (7) и бутона за непрекъсната работа (6).

Моля, обърнете внимание: за да получите най-добри възможни резултати, използвайте само остри длета.

Почистване и поддръжка



ВНИМАНИЕ! Преди каквато и да е интервенция по оборудването, изключете захранването от електрическата мрежа.

Почистване

- Поддържайте вентилационните отвори на корпуса чисти, за да предотвратите прегряване на двигателя.
- Редовно, за предпочитане след всяка употреба, почиствайте оборудването с мека кърпа. Ако замърсяването продължава, използвайте кърпа, навлажнена в разтвор от сапун и вода.
- НЕ използвайте разтворители (като: бензин и производни, алкохол), тъй като те могат да повредят пластмасовите части .

Поддръжка

Нашето оборудване е проектирано да се използва за дълъг период от време с минимална поддръжка. Винаги ще можете да получите максимално удовлетворение по време на употреба, като спазвате горните инструкции.

Съхранение

- Винаги преди съхранение на перфоратора, почиствайте корпуса му с кърпа, леко навлажнена в сапунена вода.
- Съхранявайте електрическия инструмент на място, недостъпно за деца, в стабилна и сигурна позиция на хладно и сухо място, като избягвате прекомерно високи или ниски температури.
- Пазете електрическия инструмент от пряка слънчева светлина и го съхранявайте на тъмно място, ако е възможно.
- Не дръжте машината увита във фолио или в найлонов плик, за да избегнете натрупване на влага.

Гаранция

Гаранцията покрива всички дефекти на материалите на компонентите и производствени дефекти, с изключение на, но без да се ограничава до:

- Батерии, зарядни устройства, износени в резултат на нормална работа компоненти (въглеродни четки, лагери, кабели и др.) или аксесоари (длета и др.),
- Дефекти, причинени от неправилна експлоатация, поддръжка и съхранение, неоторизирани модификации на оборудването, транспортни разходи.
- Материални щети и телесни повреди, причинени от неправилна експлоатация на оборудването.
- Повреди, причинени от течности, прекомерно проникване на прах, умишлено унищожаване, неправилна употреба (за цели, за които това оборудване не е предназначено) и др.



Този продукт е класифициран като електрическо и електронно оборудване (ЕЕО). В съответствие с Директива 2012/19/ЕС е забранено изхвърлянето на отпадъци от електрическо и електронно оборудване (ОЕЕО) като несортирани битови отпадъци. Те могат да повлияят на околната среда и човешкото здраве поради наличието на опасни вещества. Моля, върнете ОЕЕО в оторизирания център за събиране и рециклиране.

Bauteile

1. Sechskant 17 Spannfutter
2. Meißelverschluss
3. Hilfsgriff
4. Zugang zu den Kohlebürsten
5. Hauptgriff
6. Taste für Dauerbetrieb
7. EIN/AUS-Schalter
8. Schmierzugang

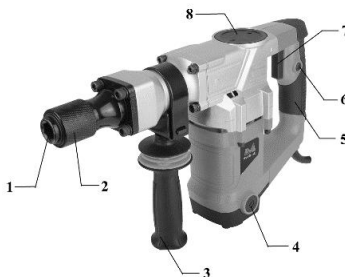

Technische Daten

Produktcode	677833
Spannung / Frequenz	230 V ~ 50 Hz
Nennleistung	1100 W
Schlagzahl	3900 min ⁻¹
Isolationsklasse	II
Maximale Schlagenergie	15 J
Schalleistungspegel (LwA)	105 dB(A)
Vibrationspegel	15,914 m/s ²
Nettogewicht	6,3 kg

Vielen Dank, dass Sie sich für dieses EVOTOOLS-Produkt entschieden haben, das nach höchsten Sicherheits- und Leistungsstandards gefertigt wurde.



Warnung! Lesen Sie zu Ihrer eigenen Sicherheit diese Bedienungsanleitung und die allgemeinen Sicherheitshinweise sorgfältig durch, bevor Sie das Gerät benutzen. Die Nichtbeachtung dieser Regeln kann zu Stromschlag, Brand und/oder Verletzungen führen.

Allgemeine Sicherheitshinweise für Elektrowerkzeuge

Arbeitsbereich

- Halten Sie den Arbeitsbereich sauber und gut beleuchtet. Feuchtigkeit und Dunkelheit können Unfälle verursachen.
- Betreiben Sie das Werkzeug nicht in explosionsgefährdeten Bereichen, beispielsweise in der Nähe von brennbaren Flüssigkeiten, Gasen oder Stäuben. Elektrowerkzeuge erzeugen Funken, die diese Stoffe entzünden können.
- Halten Sie Kinder und Unbefugte vom Arbeitsbereich fern. Ablenkungen können dazu führen, dass Sie die Kontrolle über das Werkzeug verlieren.

Betriebssicherheitsmaßnahmen für die Ausrüstung



ACHTUNG! ÜBERPRÜFEN SIE IMMER, OB DIE NETZTEILSPANNUNG DER AUF DEM TYPENSCHILD ANGEgebenEN ANGABE ENTSPRICHT.

- Benutzen Sie Elektrowerkzeuge nicht mit nassen Händen.
- Das Netzkabel des Produkts darf nicht verdreht werden!
- Tragen Sie das Produkt nicht am Netzkabel und ziehen Sie nicht am Kabel, um es aus der Steckdose zu ziehen.
- Halten Sie das Netzkabel von Wärmequellen, Ölflecken, Fett oder scharfen Gegenständen fern.
- Überprüfen Sie Stecker und Netzkabel regelmäßig; wenden Sie sich im Schadensfall an einen autorisierten Elektriker. Verwenden Sie keine Elektrowerkzeuge mit beschädigtem Netzkabel.
- Elektrowerkzeuge vor der Inbetriebnahme einer Sichtprüfung unterziehen. Beschädigte Elektrowerkzeuge dürfen nicht verwendet werden.
- Vor Gebrauch prüfen, ob alle Schrauben fest angezogen und alle Zubehörteile ordnungsgemäß montiert und befestigt sind.
- Verwenden Sie ausschließlich kompatibles Zubehör. Versuchen Sie nicht, inkompatibles oder improvisiertes Zubehör zu verwenden oder anzupassen.
- Vermeiden Sie versehentliches Einschalten. Stellen Sie sicher, dass sich der Schalter in der Position „Aus“ befindet, bevor Sie das Netzkabel in die Steckdose stecken. Verwenden Sie keine Elektrowerkzeuge, deren Schalter nicht ordnungsgemäß funktionieren.
- Verwenden Sie das Produkt nicht bei Regen oder übermäßiger Luftfeuchtigkeit. Eindringendes Wasser erhöht das Risiko eines Kurzschlusses.
- Für den Einsatz im Freien verwenden Sie bitte Verlängerungskabel, die für den Außenbereich zertifiziert und entsprechend gekennzeichnet sind.
- Überlasten Sie das Produkt nicht! Es kann sicher verwendet werden, wenn die charakteristischen Betriebsparameter eingehalten werden. Verwenden Sie Elektrowerkzeuge nur für den vorgesehenen Zweck.

Persönliche Sicherheitsmaßnahmen

- Tragen Sie stets angemessene Kleidung. Vermeiden Sie weite Kleidung und Schmuck. Lange Haare müssen zusammengebunden werden, da sie sich in den beweglichen Maschinenteilen verfangen könnten.
 - Während der Benutzung ist das Tragen von Schutzausrüstung Pflicht: Schutzbrille, Gehörschutz und Schutzhandschuhe. Es wird empfohlen, Sicherheitsschuhe mit guter Rutschfestigkeit zu tragen.
- Falls die Möglichkeit besteht, Staubabsaug- und -sammelvorrichtungen zu installieren, stellen Sie sicher, dass diese ordnungsgemäß angeschlossen und verwendet werden.
- Machen Sie bei Bedarf Pausen. Die kontinuierliche Nutzung von Elektrowerkzeugen über einen längeren Zeitraum kann zu Ermüdung führen, was wiederum Unfälle zur Folge haben kann.
- Schalten Sie Elektrowerkzeuge aus, wenn sie nicht benutzt werden.



Service

Reparaturen dürfen nur von autorisiertem Personal durchgeführt werden, wobei Teile durch Originalzubehör und Ersatzteile zu ersetzen sind, um Unfälle durch unsachgemäße Reparaturen zu vermeiden.

Spezielle Sicherheitsmaßnahmen für den Abbruchhammer

- Um Hörverlust zu vermeiden, tragen Sie geeignete Schutzausrüstung.
- Für maximale Kontrolle immer den Zusatzgriff verwenden.
- Halten Sie das Werkzeug nur an den isolierten Griffflächen fest, wenn Sie Arbeiten durchführen, bei denen das Arbeitszubehör mit verdeckten Leitungen oder dem eigenen Netzkabel in Berührung kommen könnte.
- Bei niedrigen Temperaturen oder längerer Nichtbenutzung sollte das Gerät im Leerlauf

vorgewärmt werden. Dies verbessert die Schmierung und gewährleistet einen einwandfreien Betrieb.

- Berühren Sie die Zubehörteile nach Beendigung des Betriebs nicht, da diese extrem heiß sein können.



Der Abbruchhammer ist doppelt isoliert. Das bedeutet, dass er mit zwei völlig unabhängigen Isolationsarten ausgestattet ist, die verhindern, dass der Bediener in direkten Kontakt mit den Metallteilen der Kabel kommt. Diese Maßnahme bietet einen hohen Schutz vor Stromschlägen.

Verwendungszweck

Der Abbruchhammer ist für den persönlichen Gebrauch zum Meißeln verschiedener Materialien bestimmt: Mauerwerk, Beton, Stein, Asphalt sowie für Verdichtungsarbeiten mit dem entsprechenden Zubehör.

NICHT FÜR DEN INDUSTRIELLE EINSATZ VORGESEHEN!

Vorbereitungen für den Einsatz



ACHTUNG! Trennen Sie die Stromversorgung, bevor Sie mit Justierungs- oder Wartungsarbeiten beginnen.

Montage des Zusatzgriffs

Aus Sicherheitsgründen darf das Werkzeug nur zusammen mit dem Zusatzhandgriff (3) verwendet werden. Dieser ermöglicht eine zusätzliche Kontrolle beim Halten und Führen des Elektrowerkzeugs.

Einsetzen von Zubehör mit HEX 17 Schaft

- Reinigen Sie das Einführende des Zubehörs regelmäßig und fetten Sie es leicht ein.
- Setzen Sie das Zubehörteil mit der abgeschrägten Seite nach oben in das Spannfutter (1) ein. Prüfen Sie den festen Sitz.

Zubehör mit Sechskantschaft 17 entfernen

Drücken Sie die Verriegelungshülse des Spannfutters (2) zurück und entnehmen Sie das Zubehör.

Meißelverschluss

- Drücken Sie die Verriegelungshülse (2) ein und richten Sie dann den Meißel in die gewünschte Position aus.
- Um den Meißel zu arretieren, lösen Sie das Gerät.

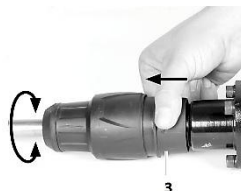

Betrieb



ACHTUNG! Falls während des Betriebs ungewöhnliche Geräusche auftreten, schalten Sie das Gerät sofort aus und wenden Sie sich zur Diagnose und Reparatur an ein autorisiertes Servicecenter.

Ein-/Ausschalten

Zum Starten des Geräts den Schalter (7) betätigen.

Kontinuierlicher Betrieb:

Drücken Sie gleichzeitig den Schalter (7) und die Taste für den Dauerbetrieb (6).

Bitte beachten Sie: Um optimale Ergebnisse zu erzielen, verwenden Sie ausschließlich scharfe Meißel.

Reinigung und Instandhaltung



ACHTUNG! Vor jeglichen Eingriffen an dem Gerät muss die Stromversorgung vom Stromnetz getrennt werden.

Reinigung

- Um eine Überhitzung des Motors zu vermeiden, müssen die Lüftungsschlitze des Gehäuses sauber gehalten werden.
- Reinigen Sie das Gerät regelmäßig, am besten nach jedem Gebrauch, mit einem weichen Tuch. Bei hartnäckigen Verschmutzungen verwenden Sie ein mit Seifenwasser angefeuchtetes Tuch.
- Verwenden Sie KEINE Lösungsmittel (wie Benzin und Derivate, Alkohol), da diese die Kunststoffteile beschädigen können.

Wartung

Unsere Geräte sind für den Langzeiteinsatz mit minimalem Wartungsaufwand konzipiert. Durch Beachtung der obigen Anweisungen erzielen Sie stets maximale Zufriedenheit.

Lagerung

- Reinigen Sie vor der Lagerung des Bohrhammers stets dessen Gehäuse mit einem leicht in Seifenwasser angefeuchteten Tuch.
- Bewahren Sie das Elektrowerkzeug an einem für Kinder unzugänglichen Ort an einem stabilen und sicheren Standort, kühl und trocken auf und vermeiden Sie extrem hohe oder niedrige Temperaturen.
- Schützen Sie das Elektrowerkzeug vor direkter Sonneneinstrahlung und bewahren Sie es möglichst an einem dunklen Ort auf.
- Bewahren Sie die Maschine nicht in Folie oder in einer Plastiktüte auf, um Feuchtigkeitsansammlungen zu vermeiden.

Garantie

Die Garantie deckt alle Material- und Herstellungsfehler der Komponenten ab, mit Ausnahme, aber nicht beschränkt auf:

- Batterien, Ladegeräte, im Laufe des normalen Betriebs verschlissene Bauteile (Kohlebürsten, Lager, Kabel usw.) oder Zubehör (Meißel usw.),
- Mängel, die durch unsachgemäße Bedienung, Wartung und Lagerung, unbefugte Änderungen an der Ausrüstung oder Transportkosten verursacht wurden.
- Sachschäden und Personenschäden, die durch unsachgemäße Bedienung des Geräts entstehen.
- Schäden durch Flüssigkeiten, übermäßiges Eindringen von Staub, vorsätzliche Zerstörung, unsachgemäße Verwendung (für Zwecke, für die dieses Gerät nicht bestimmt ist) usw.



Dieses Produkt ist als Elektro- und Elektronikgerät (EEE) eingestuft. Gemäß der Richtlinie 2012/19/EU ist es verboten, Elektro- und Elektronik-Altgeräte (WEEE) als unsortierten Siedlungsabfall zu entsorgen. Diese können aufgrund des Vorhandenseins gefährlicher Stoffe die Umwelt und die menschliche Gesundheit beeinträchtigen. Bitte geben Sie die Altgeräte (WEEE) an einer autorisierten Sammel- und Recyclingstelle ab.

Composants

1. Mandrin HEX 17
2. Serrure à ciseau
3. Poignée auxiliaire
4. Accès aux balais de charbon
5. Poignée principale
6. Bouton de fonctionnement continu
7. Interrupteur marche/arrêt
8. Accès à la lubrification

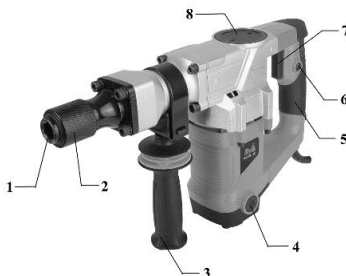

Données techniques

Code produit	677833
Tension / fréquence	230 V ~ 50 Hz
Puissance nominale	1100W
Cadence de frappe	3900 cps/min
Classe d'isolation	II
Énergie d'impact maximale	15 J
Niveau de puissance acoustique (LwA)	105 dB(A)
Niveau de vibration	15,914 m/s ²
Poids net	6,3 kg

Merci d'avoir acheté ce produit EVOTOOLS, fabriqué selon les normes de sécurité et de performance les plus strictes.



Avertissement ! Pour votre sécurité, veuillez lire attentivement ce manuel et les consignes générales de sécurité avant d'utiliser l'appareil. Le non-respect de ces règles peut entraîner une électrocution, un incendie et/ou des blessures.

Avertissements généraux de sécurité concernant les outils électriques

Zone de travail

- Maintenez votre espace de travail propre et bien éclairé. L'humidité et les zones sombres peuvent provoquer des accidents.
- N'utilisez pas cet outil dans des atmosphères potentiellement explosives, par exemple en présence de liquides, de gaz ou de poussières inflammables. Les outils électriques produisent des étincelles susceptibles d'enflammer ces substances.
- Tenez les enfants et les personnes non autorisées à l'écart de la zone de travail. Toute distraction peut vous faire perdre le contrôle de l'outil.

Mesures de sécurité d'utilisation de l'équipement



ATTENTION! VÉRIFIEZ TOUJOURS QUE LA TENSION D'ALIMENTATION CORRESPOND À CELLE INDIQUÉE SUR LA PLAQUE SIGNALÉTIQUE DU PRODUIT.

- N'utilisez pas d'outils électriques avec les mains mouillées.
- Ne tordez pas le cordon d'alimentation du produit!
- Ne transportez pas le produit par son cordon d'alimentation et ne tirez pas sur le cordon pour le débrancher de la prise.
- Tenez le cordon d'alimentation éloigné des sources de chaleur, des taches d'huile, de la graisse ou des objets pointus.
- Vérifiez régulièrement la prise et le cordon d'alimentation ; en cas de dommage, contactez un électricien agréé. N'utilisez pas d'outils électriques dont le cordon d'alimentation est endommagé.
- Inspectez visuellement les outils électriques avant de les mettre en marche. N'utilisez pas d'outils électriques endommagés.
- Avant utilisation, vérifiez que toutes les vis sont bien serrées et que les accessoires sont correctement montés et fixés.
- Utilisez uniquement des accessoires compatibles. N'essayez pas d'utiliser ou d'adapter des accessoires incompatibles ou improvisés.
- Évitez tout démarrage accidentel. Assurez-vous que l'interrupteur est en position « Arrêt » avant de brancher le cordon d'alimentation. N'utilisez pas d'outils électriques dont l'interrupteur ne fonctionne pas correctement.
- N'utilisez pas ce produit sous la pluie ou en cas d'humidité excessive. L'eau qui pénètre à l'intérieur augmente le risque de court-circuit.
- Pour une utilisation en extérieur, utilisez des rallonges certifiées et correctement marquées pour les environnements extérieurs.
- Ne surchargez pas le produit ! Son utilisation est sûre si les paramètres de fonctionnement qui le caractérisent sont respectés. N'utilisez pas les outils électriques à des fins autres que celles pour lesquelles ils ont été conçus.

Mesures de sécurité personnelle

- Portez toujours des vêtements appropriés. Évitez les vêtements amples et les bijoux. Si vous avez les cheveux longs, attachez-les. Ils risquent d'être pris dans les pièces mobiles de la machine.



- Lors de l'utilisation, le port d'équipements de protection individuelle (EPI) est obligatoire : lunettes de sécurité, protections auditives et gants de protection. Le port de chaussures de sécurité offrant une meilleure adhérence est

recommandé.

- S'il est possible d'installer des dispositifs d'aspiration et de collecte de poussière, assurez-vous qu'ils soient correctement raccordés et utilisés.
- Faites des pauses dès que nécessaire. L'utilisation continue d'outils électriques pendant de longues périodes peut entraîner de la fatigue, ce qui peut provoquer des accidents.
- Éteignez les outils électriques lorsqu'ils ne sont pas utilisés.

Service

Les réparations doivent être effectuées uniquement par du personnel autorisé, en remplaçant les pièces par des accessoires et des pièces de rechange d'origine afin d'éviter les accidents causés par des réparations incorrectes.

Mesures de sécurité spécifiques pour le marteau de démolition

- Pour éviter toute perte auditive, portez un équipement de protection approprié.
- Utilisez toujours la poignée auxiliaire pour un contrôle optimal.
- Lors d'une opération où l'accessoire de travail peut entrer en contact avec des câbles dissimulés ou son propre cordon d'alimentation, tenez l'outil uniquement par les surfaces de préhension isolées.
- Par temps froid ou si l'équipement n'a pas été utilisé pendant une période prolongée, laissez-

le se réchauffer quelques instants en le faisant fonctionner à vide. Cela facilitera la lubrification et assurera son bon fonctionnement.

- Ne touchez pas les accessoires après avoir terminé l'opération car ils peuvent être extrêmement chauds.
- Le marteau de démolition est à double isolation. Cela signifie qu'il est doté de deux types d'isolation totalement indépendants qui empêchent tout contact direct entre l'opérateur et les parties métalliques des câbles. Cette mesure offre un haut niveau de protection contre les chocs électriques.



Usage prévu

Le marteau de démolition est destiné à un usage personnel pour les opérations de burinage de divers matériaux : maçonnerie, béton, pierre, asphalte, ainsi que pour les travaux de compactage à l'aide des accessoires appropriés.

NON CONÇU POUR UN USAGE INDUSTRIEL!

Préparation de l'opération



ATTENTION ! Débranchez l'alimentation électrique avant toute opération de réglage ou de maintenance.

Montage de la poignée auxiliaire

Pour des raisons de sécurité, utilisez l'outil uniquement avec la poignée auxiliaire (3). Celle-ci vous offre un contrôle supplémentaire pour soutenir et guider l'outil électrique.

Insertion d'accessoires à tige HEX 17

- Nettoyez régulièrement l'extrémité d'insertion de l'accessoire et graissez-la légèrement.
- Insérez l'accessoire dans le mandrin (1) avec la partie chanfreinée orientée vers le haut. Vérifiez que l'ajustement est sûr.

Retrait des accessoires avec tige HEX 17

Repoussez le manchon de verrouillage du mandrin (2) et extrayez l'accessoire.

Serrure à ciseau

- Appuyez sur le manchon de verrouillage (2), puis orientez le ciseau dans la position souhaitée.
- Pour verrouiller le burin, relâchez le dispositif.

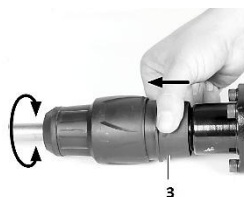

Opération



ATTENTION! EN CAS DE BRUITS ANORMAUX PENDANT LE FONCTIONNEMENT, ARRÊTEZ IMMÉDIATEMENT L'OUTIL ET CONTACTEZ UN CENTRE DE SERVICE AGRÉÉ POUR UN DIAGNOSTIC ET DES RÉPARATIONS.

Allumer / éteindre

Pour démarrer l'outil, appuyez sur l'interrupteur (7).

Fonctionnement continu :

Appuyez simultanément sur l'interrupteur (7) et sur le bouton de fonctionnement continu (6).

Remarque: pour obtenir les meilleurs résultats possibles, utilisez uniquement des ciseaux à bois bien aiguisés.

Nettoyage et entretien



ATTENTION! Avant toute intervention sur l'équipement, débranchez l'alimentation électrique du secteur.

Nettoyage

- Veillez à ce que les fentes de ventilation du boîtier restent propres afin d'éviter la surchauffe du moteur.
- Nettoyez régulièrement l'appareil, de préférence après chaque utilisation, avec un chiffon doux. Si des saletés persistent, utilisez un chiffon imbibé d'eau savonneuse.
- N'utilisez PAS de solvants (tels que : essence et dérivés, alcool) car ils peuvent endommager les pièces en plastique .

Entretien

Notre équipement a été conçu pour une utilisation prolongée avec un minimum d'entretien. En respectant les instructions ci-dessus, vous obtiendrez une satisfaction maximale lors de son utilisation.

Stockage

- Avant de ranger la perceuse à percussion, nettoyez toujours son boîtier avec un chiffon légèrement humidifié à l'eau savonneuse.
- Rangez l'outil électrique dans un endroit inaccessible aux enfants, dans une position stable et sûre, dans un endroit frais et sec, à l'abri des températures excessivement élevées ou basses.
- Protégez l'outil électrique de la lumière directe du soleil et, si possible, rangez-le dans un endroit sombre.
- Ne pas envelopper la machine dans du papier aluminium ou dans un sac en plastique afin d'éviter l'accumulation d'humidité.

Garantie

La garantie couvre tous les défauts de matériaux et de fabrication, à l'exception, mais sans s'y limiter :

- Batteries, chargeurs, composants usés par le fonctionnement normal (balais de charbon, roulements, câbles, etc.) ou accessoires (burins, etc.),
- Défauts causés par une utilisation, un entretien et un stockage incorrects, modifications non autorisées de l'équipement, frais de transport.
- Dommages matériels et blessures corporelles résultant d'une utilisation incorrecte de l'équipement.
- Dommages causés par des liquides, une pénétration excessive de poussière, une destruction intentionnelle, une utilisation inappropriée (à des fins pour lesquelles cet équipement n'est pas conçu), etc.



Ce produit est classé comme Équipement Électrique et Électronique (EEE). Conformément à la Directive 2012/19/UE, il est interdit d'éliminer les Déchets d'Équipements Électriques et Électroniques (DEEE) avec les déchets municipaux non triés. Ceux-ci peuvent affecter l'environnement et la santé humaine en raison de la présence de substances dangereuses. Veuillez retourner les DEEE à un centre de collecte et de recyclage agréé.

Componentes

1. Mandril HEX 17
2. Trava de cinzel
3. Alça auxiliar
4. Acesso à escova de carvão
5. Alça principal
6. Botão de operação contínua
7. Interruptor liga/desliga
8. Acesso à lubrificação

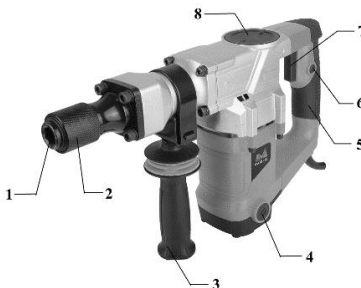

Dados técnicos

Código do produto	677833
Tensão/Frequência	230V ~ 50Hz
Potência nominal	1100W
Taxa de impacto	3900 ipm
Classe de isolamento	II
Energia de impacto máxima	15 J
Nível de potência acústica (LwA)	105 dB(A)
Nível de vibração	15,914 m/s ²
Peso líquido	6,3 kg

Obrigado por adquirir este produto EVOTOOLS, fabricado de acordo com os mais altos padrões de segurança e desempenho.



Atenção! Para sua segurança, leia atentamente este manual e as instruções gerais de segurança antes de usar o equipamento. O não cumprimento destas regras pode resultar em choque elétrico, incêndio e/ou ferimentos.

Avisos gerais de segurança para ferramentas elétricas

Área de trabalho

- Mantenha a área de trabalho limpa e bem iluminada. Umidade e áreas escuras podem causar acidentes.
- Não utilize a ferramenta em atmosferas potencialmente explosivas, por exemplo, na presença de líquidos, gases ou poeira inflamáveis. Ferramentas elétricas produzem faíscas que podem inflamar esses materiais.
- Mantenha crianças e pessoas não autorizadas longe da área de trabalho. Distrações podem fazer com que você perca o controle da ferramenta.

Medidas de segurança operacional para o equipamento



ATENÇÃO! VERIFIQUE SEMPRE SE A TENSÃO DA FONTE DE ALIMENTAÇÃO CORRESPONDE À INDICADA NA PLACA DE IDENTIFICAÇÃO DO PRODUTO.

- Não utilize ferramentas elétricas com as mãos molhadas.
- Não torça o cabo de alimentação do produto!
- Não transporte o produto pelo cabo de alimentação e não puxe o cabo para desconectá-lo da

tomada.

- Mantenha o cabo de alimentação longe de fontes de calor, manchas de óleo, gordura ou objetos pontiagudos.
- Verifique regularmente a ficha e o cabo de alimentação; em caso de danos, contacte um electricista autorizado. Não utilize ferramentas elétricas cujo cabo de alimentação esteja danificado.
- Inspeccione visualmente as ferramentas elétricas antes de ligá-las. Não utilize ferramentas elétricas danificadas.
- Antes de usar, verifique se todos os parafusos estão apertados e se os acessórios estão devidamente montados e fixados.
- Utilize apenas acessórios compatíveis. Não tente usar ou adaptar acessórios incompatíveis ou improvisados.
- Evite partidas acidentais. Certifique-se de que o interruptor esteja na posição "Desligado" antes de conectar o cabo de alimentação na tomada. Não utilize ferramentas elétricas cujos interruptores não estejam funcionando corretamente.
- Não utilize o produto em condições de chuva ou umidade excessiva. A entrada de água em seu interior aumenta o risco de curto-circuito.
- Para uso externo, utilize extensões elétricas certificadas e devidamente identificadas para ambientes externos.
- Não sobrecarregue o produto! Ele pode ser usado com segurança se os parâmetros de operação que o caracterizam forem respeitados. Não utilize ferramentas elétricas para fins diferentes daqueles para os quais foram projetadas .

Medidas de segurança pessoal

- Use sempre roupas adequadas. Não use roupas largas nem joias. Se tiver cabelo comprido, prenda-o. Há risco de ele ficar preso nas partes móveis da máquina.
- Durante a utilização, é obrigatório o uso de equipamentos de proteção individual: óculos de segurança, protetores auriculares e luvas de proteção. Recomenda-se o uso de calçado de segurança que garanta maior aderência.
- Caso exista a possibilidade de instalar dispositivos de extração e coleta de poeira, certifique-se de que estejam conectados e sejam utilizados corretamente.
- Faça pausas sempre que necessário. O uso contínuo de ferramentas elétricas por longos períodos pode causar fadiga, o que pode levar a acidentes.
- Desligue as ferramentas elétricas quando não estiverem em uso.



Serviço

Os reparos devem ser realizados somente por pessoal autorizado, substituindo as peças por acessórios e peças de reposição originais para evitar acidentes causados por reparos inadequados.

Medidas de segurança específicas para o martelo demolidor

- Para evitar a perda auditiva, use equipamento de proteção adequado.
- Utilize sempre a alça auxiliar para obter o máximo controle.
- Ao realizar operações em que o acessório possa entrar em contato com fiação oculta ou com o próprio cabo de alimentação, segure a ferramenta apenas pelas superfícies de aderência isoladas.
- Em condições de baixa temperatura ou se o equipamento não for utilizado por um longo período, deixe-o aquecer por alguns instantes, funcionando sem carga. Isso facilitará a lubrificação para o funcionamento adequado.
- Não toque nos acessórios após terminar a operação, pois eles podem estar extremamente quentes.



- O martelo demolidor possui isolamento duplo. Isso significa que ele conta com dois tipos de isolamento completamente independentes que impedem o operador de entrar em contato direto com as partes metálicas dos cabos. Essa medida representa um alto grau de proteção contra choques elétricos .

Uso pretendido

O martelo demolidor destina-se ao uso pessoal para operações de cinzelamento em diversos materiais: alvenaria, concreto, pedra, asfalto, bem como trabalhos de compactação utilizando os acessórios apropriados.

NÃO FOI PROJETADO PARA USO INDUSTRIAL!

Preparativos para a operação



ATENÇÃO! Desligue a alimentação elétrica antes de iniciar qualquer operação de ajuste ou manutenção.

Montagem da alça auxiliar

Por razões de segurança, utilize a ferramenta apenas com a pega auxiliar (3). Esta proporciona um controle adicional para apoiar e guiar a ferramenta elétrica.

Inserção de acessórios com haste HEX 17

- Limpe regularmente a extremidade de encaixe do acessório e lubrifique-a levemente.
- Insira o acessório no mandril (1) com a parte chanfrada voltada para cima. Verifique se o encaixe está seguro.

Remoção de acessórios com haste HEX 17

Empurre a manga de travamento do mandril (2) para trás e extraia o acessório.

Trava de cinzel

- Pressione a manga de travamento (2) e, em seguida, oriente o cinzel para a posição desejada.
- Para travar o cinzel, solte o dispositivo.

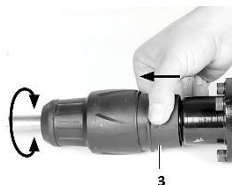

Operação



ATENÇÃO! CASO OCORRAM RUÍDOS ANORMAIS DURANTE O FUNCIONAMENTO, PARE A FERRAMENTA IMEDIATAMENTE E CONTATE UMA ASSISTÊNCIA TÉCNICA AUTORIZADA PARA DIAGNÓSTICO E REPAROS.

Ligar/desligar

Para iniciar a ferramenta, pressione o interruptor (7).

Operação contínua:

Pressione o interruptor (7) e o botão de operação contínua (6) simultaneamente.

Observação: para obter os melhores resultados possíveis, use somente formões afiados .

Limpeza e manutenção



ATENÇÃO! Antes de qualquer intervenção no equipamento, desligue-o da tomada.

Limpeza

- Mantenha as aberturas de ventilação da carcaça limpas para evitar o superaquecimento do motor.
- Limpe regularmente o equipamento com um pano macio, de preferência após cada utilização. Se a sujeidade persistir, utilize um pano humedecido em água com sabão.
- NÃO utilize solventes (como gasolina e derivados, álcool), pois podem danificar as peças de plástico .

Manutenção

Nossos equipamentos foram projetados para serem usados por um longo período com o mínimo de manutenção. Seguindo as instruções acima, você sempre obterá a máxima satisfação durante o uso.

Armazenar

- Sempre antes de guardar a furadeira de impacto, limpe sua carcaça com um pano levemente umedecido em água com sabão.
- Guarde a ferramenta elétrica em um local inacessível a crianças, em uma posição estável e segura, em um local fresco e seco, evitando temperaturas excessivamente altas ou baixas.
- Proteja a ferramenta elétrica da luz solar direta e, se possível, guarde-a em um local escuro.
- Não guarde a máquina envolta em papel alumínio ou em um saco plástico para evitar o acúmulo de umidade.

Garantia

A garantia cobre todos os materiais dos componentes e defeitos de fabricação, com exceção de, mas não se limitando a:

- Baterias, carregadores, componentes desgastados pelo uso normal (escovas de carvão, rolamentos, cabos, etc.) ou acessórios (cinzel, etc.),
- Defeitos causados por operação, manutenção e armazenamento inadequados, modificações não autorizadas no equipamento, custo de transporte.
- Danos materiais e lesões pessoais resultantes da operação inadequada do equipamento.
- Danos causados por líquidos, penetração excessiva de poeira, destruição intencional, uso inadequado (para fins para os quais este equipamento não foi projetado), etc.



Este produto é classificado como Equipamento Elétrico e Eletrônico (EEE). De acordo com a Diretiva 2012/19/UE, é proibido eliminar Resíduos de Equipamentos Elétricos e Eletrônicos (REEE) como resíduos municipais não triados. Estes podem afetar o ambiente e a saúde humana devido à presença de substâncias perigosas. Por favor, devolva os REEE a um centro de recolha e reciclagem autorizado.